



RR 4T 125

Kiitos että valitsit Betan moottoripyörän. Tämä käsikirja sisältää tiedot, joita tarvitset ajoneuvon asianmukaiseen käyttöön ja huoltoon.

Tämän käyttöohjeen tekniset tiedot eivät pidätä BETAMOTORS S.p.A:n oikeuksia tehdä muutoksia ja parannuksia malleihinsa milloin tahansa ja ilman eri ilmoitusta.

Code 043.44.000.80.00

TÄRKEÄÄ

Suosittelimme, että tarkistat kaikkien osien kiristyksen ensimmäisen tai kahden tunnin epätasaisella pinnalla ajon jälkeen. Kiinnitä huomiota erityisesti seuraaviin:

- takaratas
- varmista, että jalkatuet ovat kunnolla kiinni
- etu-/taka-jarrukahvat/jarrusatulat/jarrulevyt
- tarkista, että muoviosat ovat kunnolla kiinni
- moottorin pultit
- iskunvaimentimen kiinnitys
- pyörän navat/pinnat
- takakate
- letkuliitännät
- ketjun kireys

TÄRKEÄÄ

Mikäli ajoneuvosi tarvitsee huoltoa, ota yhteyttä Betamotorin valtuuttamaan huoltomyyjään.

SISÄLTÖ	
Käyttöohjeet.....	5
Symbolit.....	5
Ajoturvallisuus	6
LUKU 1 YLEISTÄ TIETOA	7
Ajoneuvon tunnistetiedot	8
Ajoneuvoon tutustuminen	9
Tekniset tiedot.....	10
Polttimot.....	13
Suosittelut voiteluaineet ja nesteet	13
Sähköjärjestelmä	14
LUKU 2 KÄYTTÖ	17
Osat	18
Avaimet.....	22
Ohjauksen lukitus	22
Kojetaulun toiminnot.....	23
Tarkistukset ennen käyttöä ja käytön jälkeen	31
Sisäänajo.....	31
Tankkaaminen	32
Moottorin käynnistäminen.....	33
Moottorin sammuttaminen	33
Polttoaineen ylivuotoputki.....	34
LUKU 3 SÄÄDÖT	35
Jarrut	36
Kytkinvivun säätäminen.....	37
Kaasun säätäminen.....	37
Jousen esijännityksen säätäminen	37
Ajovalojen säätäminen	38
LUKU 4 TARKISTUKSET JA HUOLTO	39
Symbolien selitykset.....	40
Moottoriöljy	40
Jäähdytysneste.....	42
Etujarrut	43
Takajarrut.....	45
Ilmansuodatin	47
Sytytystulppa	48

Ohjauksen tarkistus ja säätäminen.....	49
Eturengas	49
Haarukka	50
Takajousitus.....	51
Renkaat	51
Ketju	52
Ajovalot.....	53
Takavalot	53
Suuntavilkut.....	53
Akku.....	54
Sulakkeet.....	56
Ajoneuvon peseminen	57
Seisannon jälkeen tehtävät tarkistukset	58
Huolto aikataulu	59
LUKU 5 RAKENTEIDEN IRROTUS JA ASENNUS	61
Satulan irrotus ja asennus	62
Ilmansuodattimen kannen irrotus ja asennus	63
LUKU 6 VIAN ETSINTÄ.....	65
Vian etsintä.....	66











KÄYTTÖOHJEET

- Ajoneuvossa tulee olla; rekisterkilpi, rekisteriote ja vakuutus.
- Kaikista moottorin tai muiden osien muutoksista voidaan määrätä ankaria seuraamuksia, sakko tai jopa uudellenrekisteröinti.
- Suojaa itseäsi ja muita liikenteessä liikkujia. Aja huolellisesti ja käytä aina kypärää.
- Älä istu ajoneuvon päällä, kun se on jalustalla.
- Älä käynnistä moottoria suljetussa tuulettumattomassa tilassa.

VAROITUS

Ajoneuvon muuttaminen tai muokkaaminen takuuajana, vapauttaa valmistajan kaikesta vastuusta ja mitätöi takuun.

SYMBOLIT

-  **TURVALLISUUS/HUOMIO**
Tällä symbolilla merkittyjen tietojen laiminlyöminen, voi aiheuttaa henkilökohtaisen vaaran.
-  **AJONEUVOVAROITUS**
Tällä symbolilla merkittyjen tietojen laiminlyöminen voi aiheuttaa vakavia vahinkoja ajoneuvolle ja takuun päättymisen.
-  **SYTTYVÄN NESTEEN VAARA**
-  Lue käyttö- ja huolto-ohje huolellisesti.
-  **SUOJARUSTEET**
Ajoneuvon käyttö edellyttää erityisiä suojavaatteita ja jalkineita.
-  **SUOJAKÄSINEET**
Käytä suojakäsineitä toimenpiteitä suoritettaessa.
-  **AVOTULEN TAI HALLITSEMATTOMIEN SYTYTYSLAITTEIDEN KÄYTTÖ ON KIELLETTY**
-  **TUPAKOINTI KIELLETTY**
-  **MATKAPUHELIMEN KÄYTTÖ KIELLETTY**
-  **SYÖVYTTÄVIEN AINEIDEN VAARA**
Tällä symbolilla merkityt nesteet ovat erittäin syövyttäviä: käsittele varoen
-  **MYRKYTYSVAARA**

AJOTURVALLISUUS

TURVALLISUUS

- Noudata liikennesääntöjä.
- Käytä aina hyväksytyjä ja sopivia suojarusteita.
- Pidä kypärän visiiri aina puhtaana.
- Vältä pukeutumista vaatteisiin, jotka voivat tarttua ajoneuvoon.
- Älä pidä teräviä tai hauraita esineitä taskuissasi ajon aikana.
- Säädä taustapeilit oikein.
- Aja aina istuimella, molemmat kädet ohjaustangoilla ja molemmat jalat jalkatuilla.
- Älä koskaan aja rinnakkain toisen ajoneuvon kanssa.
- Älä hinauta ajoneuvoa, ja vältä muiden ajoneuvojen vetämistä.
- Pidä aina turvallinen etäisyys muihin ajoneuvoihin.
- Älä lähde liikkeelle, kun ajoneuvo seisoo jalustalla.
- Vältä heilumista ja pyörimistä. Se on vaarallista sinun ja muiden ihmisten turvallisuudelle sekä ajoneuvollesi.
- Käytä aina molempia jarruja kuivilla teillä, joissa ei ole soraa tai hiekkaa. Yhden jarrun käyttö voi olla vaarallista ja aiheuttaa hallitsemattoman liukumisen.
- Käyttämällä aina molempia jarruja, voit vaikuttaa jarrutusmatkan pituuteen.
- Aja varovasti ja kohtuullisella nopeudella märällä tiellä ja maastossa. Ole erityisen varovainen jarrutusilanteissa.

LUKU 1 YLEISTÄ TIETOA

SISÄLTÖ

Ajoneuvon tunnistetiedot	8
Ajoneuvon valmistenumero	8
Moottorin sarjanumero	8
Ajoneuvoon tutustuminen	9
Osat	9
Tekniset tiedot.....	10
Ajoneuvon mitat.....	10
Renkaat.....	10
Täyttömäärät	11
Etujousitus.....	11
Takajousitus.....	11
Etujarru.....	11
Takajarru.....	11
Moottori	12
Polttimet.....	13
Suosittelut voiteluaineet ja nesteet	13
Sähköjärjestelmä	14
Sähkökaavio	14

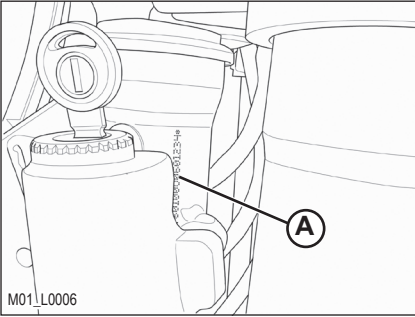

AJONEUVON TUNNISTETIEDOT

VALMISTENUMERO

Valmistenumero A on leimattu ajoneuvon ohjaustangon oikealle puolelle.

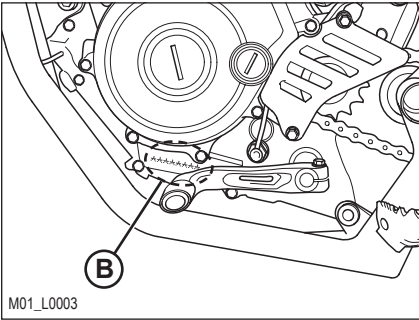

MOOTTORIN SARJANUMERO

Moottorin sarjanumero B on leimattu kampikammioon.

VAROITUS:
Tunnistenumeroiden peukaloinnista rangaistaan ankarasti lailla.

AJONEUVOON TUTUSTUMINEN

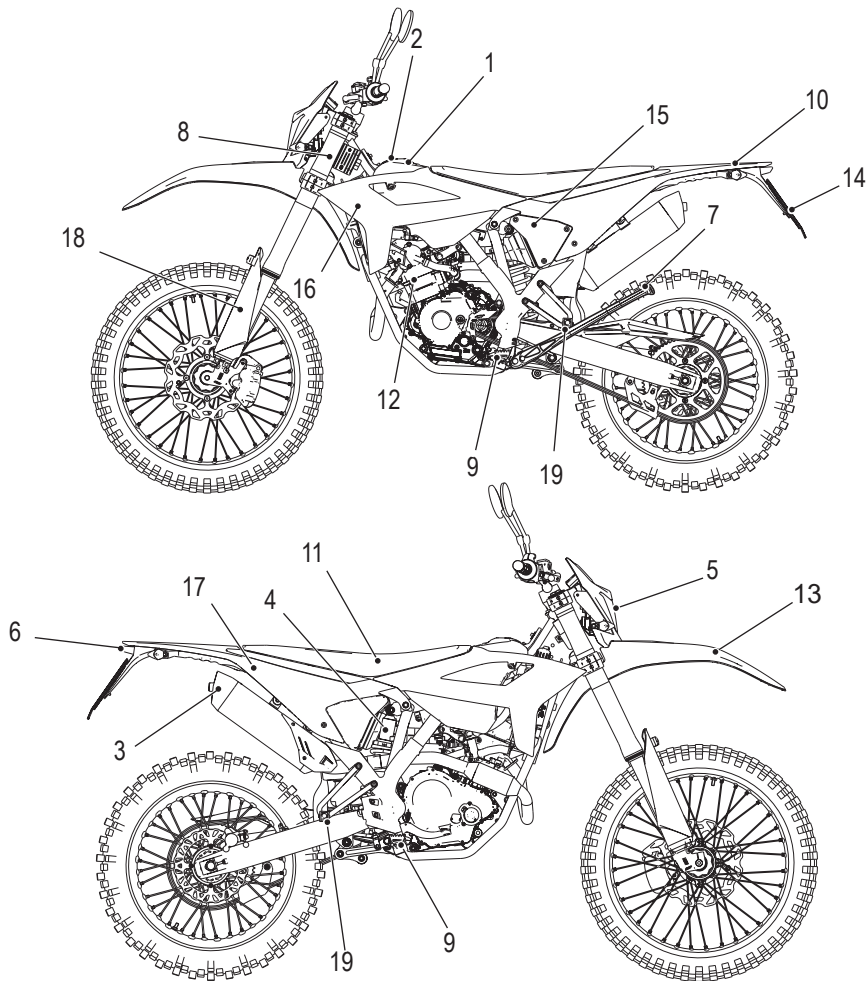

OSAT:

- | | |
|-------------------------|-------------------------------------|
| 1 - Polttoainetankki | 11 - Satula |
| 2 - Tankin korkki | 12 - Moottori |
| 3 - Äänenvaimennin | 13 - Etulokasuoja |
| 4 - Taka iskunvaimennin | 14 - Rekisterikilven pidike |
| 5 - Ajovalot | 15 - Ilmansuodattimen kansi paneeli |
| 6 - Takavalot | 16 - Etuosan sivukate |
| 7 - Sivutuki | 17 - Takaosan sivukate |
| 8 - Haarukka | 18 - Haarukan suojat |
| 9 - Ajajan jalkatapit | 19 - Matkustajan jalkatapit |
| 10 - Takalokasuoja | |

TEKNISET TIEDOT

Paino ajokunnossa 115 kg

AJONEUVON MITAT

Malli	ENDURO	MOTARD
Maksimi pituus [mm]	2145	2076
Maksimi leveys [mm]	830	830
Maksimi korkeus maasta [mm]	1220	1185
Maavara [mm]	330	290
Satulan korkeus [mm]	920	890
Jalkatappien korkeus [mm]	400	360

Runko teräksinen kaksoiskehikko

RENKAAT

ENDURO			
Eturengas		Takarengas	
Koko	Paine [Bar]	Koko	Paine [Bar]
90/90 - 21	1,5 (tiellä)	120/90 - 18	1,8 (tiellä)
	1 (maastossa)		1 (maastossa)

MOTARD			
Eturengas		Takarengas	
Koko	Paine [Bar]	Koko	Paine [Bar]
110/80 - 17	1,8	130/70 - 17	2

TÄYTTÖMÄÄRÄT

Polttoainetankki	7,5 litraa
Varatankki (sis.)	1,5 litraa
Jäähdytysjärjestelmä	0,85 litraa
Moottoriöljy	0,85 l (T malli= 1 l)ilman ölynsuodatinta 0,95 l (T malli = 1,2l) öljynsuodattimen kanssa

ETUJOUSITUS

Haarukan jalan halkaisija.....	41 mm
Jousi (k)	9 N/mm
Öljyn tyyppi	SAE 15
Öljyn määrä kummassakin jalassa.....	420 ml

TAKAJOUSITUS

Jousi (k)	5,2 N/mm
Pituus (jousi satulassaan).....	288 mm

ETUJARRU

Levyjarru, hydraulinen Ø 260 mm (CBS)

TAKAJARRU

Levyjarru, hydraulinen Ø 210 mm ja elektroninen jarrutusvoiman jako etujarrun kanssa.

1

MOOTTORI

Tyyppiyksisylinterinen, 4-tahti

Poraus x iskupituus 52x58,7 mm

Kuutiotilavuus (cm³)..... 124,7 cm³

Puristussuhde..... 11,20:1

CO₂ * 46 g/km

Polttoaineen kulutus * 2 l/100km

Polttoainejärjestelmä ruisku

Jäähdytysjärjestelmä pakotettu nestekierto pumpulla

Sähköinen käynnistys

Sytytystulppa NGK MR8E 9

Kytkinmärkä, monilevy öljykylvyssä

* WMTC liittyvät tiedot luokan L ajoneuvoille

Vaihteisto 6 vaihdetta

Malli	Enduro	Motard
Ensiö	24/73	24/73
Välityssuhde 1. vaihde	12/34	12/34
Välityssuhde 2. vaihde	16/30	16/30
Välityssuhde 3. vaihde	22/30	22/30
Välityssuhde 4. vaihde	21/24	21/24
Välityssuhde 5. vaihde	23/22	23/22
Välityssuhde 6. vaihde	25/21	25/21
Toisio	14/63	14/58

POLTTIMOT

Suuntavilkut..... 12V - 6W

SUOSITELLUT VOITELUAINEEET JA NESTEET

Toimivuuden ja ajoneuvon pidemmän käyttöiän takaamisesi suosittelemme käyttämään seuraavassa taulukossa lueteltuja tuotteita:

TUOTE	TEKNISET OMINAISUUDET
POLTTOAINE	BENSIINI  (98 OKTAANINEN)
MOOTTORIÖLJY	LIQUI MOLY MOTORBIKE 4T 10W-40 OFFROAD
JARRUNESTE	LIQUI MOLY BRAKE FLUID DOT 4
HAARUKKAÖLJY	SAE 15
RASVA NIVELILLE JA VARSILLE	LIQUI MOLY SCHMIERFIX
JÄÄHDYTYSNESTE	LIQUI MOLY COOLANT READY MIX RAF12 PLUS

SÄHKÖJÄRJESTELMÄ SÄHKÖKAAVIO

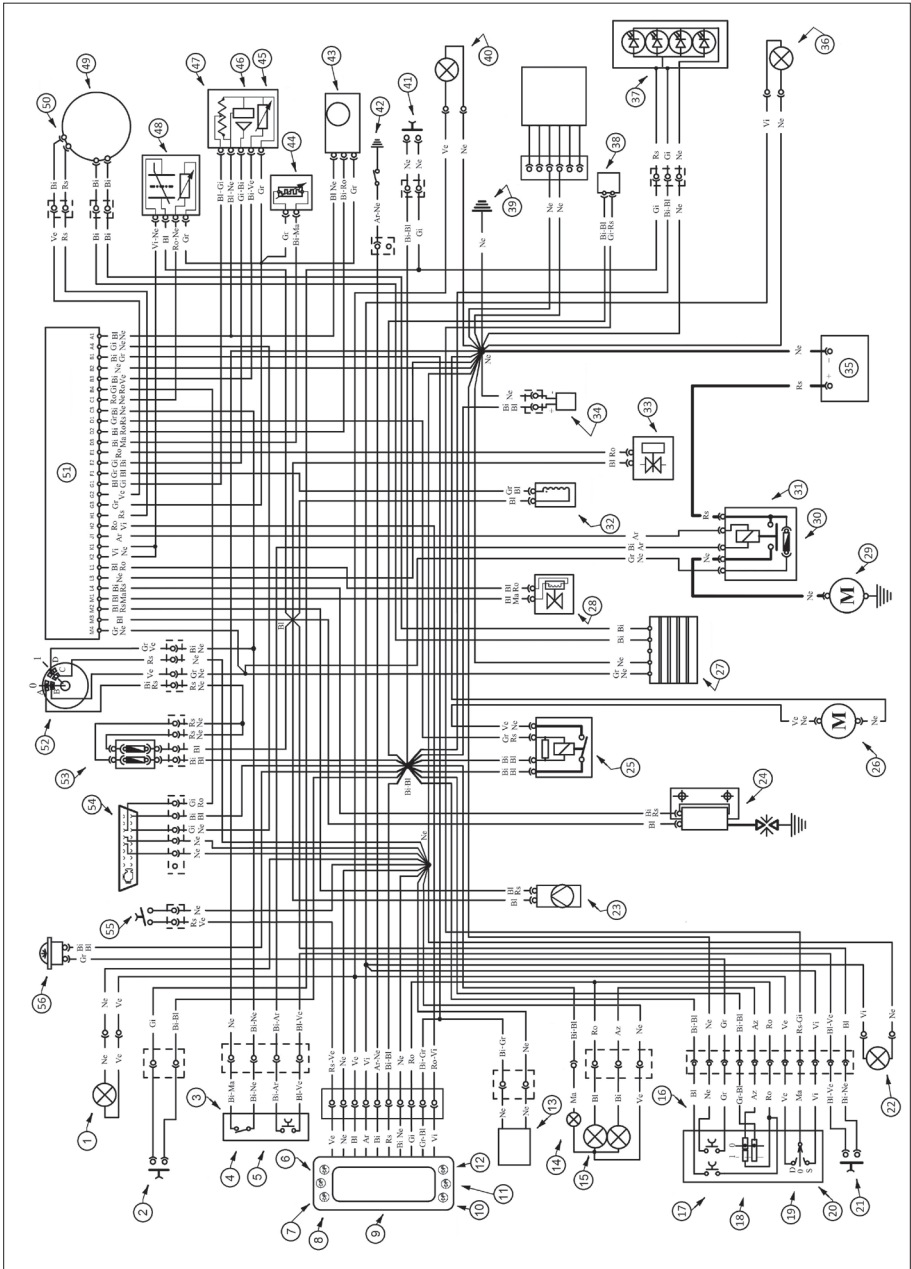

SÄHKÖKAAVION SELITYKSET

- | | |
|---|---|
| 1) OIKEA ETUSUUNTAVILKKU -
12V 6W LAMPPU | 46) IMUSARJAN ABSOLUUTTINEN
PAINENTURI |
| 2) JARRUVALOKYTKIN | 47) TPS KAASULÄPÄN ANTURI |
| 3) OIKEA OHJAUSYKSIKÖ | 48) HAPPIANTURI |
| 4) MOOTTORIN SAMMUTUSPAINIKE | 49) STAATORIN/VAUHTIPYÖRÄN
SYTYTYSYKSIKÖ |
| 5) MOOTTORIN KÄYNNISTYSPAINIKE | 50) TUNNISTINANTURI |
| 6) MIL LED MERKKIVALO | 51) ECU |
| 7) OIKEA SUUNTAVILKKU | 52) VIRTA-AVAIN |
| 8) VAPAA VAIHTEEN VALO | 53) 10A SULAKKEET |
| 9) KOJETAULU | 54) OBD2 DIAGNOSTIKKA PORTTI |
| 10) KAUKOVALOJEN MERKKIVALO | 55) POLTTOAINESÄILIÖN ANTURI |
| 11) SUUNTAVILKKUJEN VAROITUSVALO | 56) ÄÄNITORVI |
| 12) POLTTOAINEEN VAROITUSVALO | |
| 13) NOPEUSMITTARI | |
| 14) PÄIVÄAJOVALOT | |
| 15) LED AJOVALOT | |
| 16) ÄÄNITORVEN PAINIKE | |
| 17) FLASHER | |
| 18) VALOKATKAISIJA | |
| 19) SUUNTAVILKKUJEN KATKAISIJA | |
| 20) VASEN OHJAUSYKSIKÖ | |
| 21) KYTKINANTURI | |
| 22) VASEN ETUSUUNTAVILKKU - 12V 6W LAMPPU | |
| 23) POLTTOAINEPUMPPU | |
| 24) SYTYTYSPUOLA | |
| 25) TUULETTIMEN RELE | |
| 26) TUULETIN | |
| 27) JÄNNITTEEN SÄÄDIN | |
| 28) VENTTIILIJEN TOIMILAITE | |
| 29) KÄYNNISTIN | |
| 30) 10A SULAKE | |
| 31) STARTTIRELE | |
| 32) ILMAVIRRRAN SOLENOIDI | |
| 33) INJEKTORI | |
| 34) 25V 4700UF KONDENSAATTORI | |
| 35) 12V 4.2AH AKKU | |
| 36) VASEN TAKASUUNTAVILKKU - 12V 6W LAMPPU | |
| 37) TAKAVALO | |
| 38) VILKKURELE | |
| 39) MOOTTORIN MAADOITUS | |
| 40) OIKEA TAKASUUNTAVILKKU - 12V 6W LAMPPU | |
| 41) TAKA JARRUVALON KYTKIN | |
| 42) VAPAA VAIHTEEN SENSORI | |
| 43) KALLISTUSANTURI | |
| 44) MOOTTORIN LÄMPÖTILAN ILMAISIN | |
| 45) IMUSARJAN ILMAN LÄMPÖTILA-ANTURI | |

Värikoodit

Bi = Valkoinen
Ve = Vihreä
Ma = Ruskea
Vi = Violetti

Bl = Sininen
Ne = Musta
Gi = Keltainen
Rs = Punainen

Ar = Oranssi
Az = Vaal.sin.
Ro = Pinkki
Gr = Harmaa

LUKY 2 KÄYTTÖ

SISÄLTÖ

Osat.....	18
Polttoainesäiliön korkki.....	18
Kytkinvipu.....	18
Vasemman puolen katkaisijat.....	19
Oikean puolen katkaisijat.....	19
Vaihdevipu.....	20
Jarrupoljin.....	20
Etujarruvipu ja kaasu.....	20
Matkustajan jalkatuet.....	21
Sivuseisontatuki.....	21
Avaimet.....	22
Ohjauslukko.....	22
Kojelaudan toiminnot.....	23
Osat.....	23
Varoitusvalot.....	24
Pariston vaihtaminen.....	24
Adjust säätöpainikkeen toimintaohjeet.....	25
Select valintapainikkeen toimintaohjeet.....	26
Valintojen asettaminen.....	27
Tarkistukset ennen ajoa ja ajon jälkeen.....	31
Sisäänajo.....	31
Tankkaaminen.....	32
Moottorin käynnistäminen.....	33
Moottorin sammuttaminen.....	33
Polttoaineen ylivuotoputki.....	34

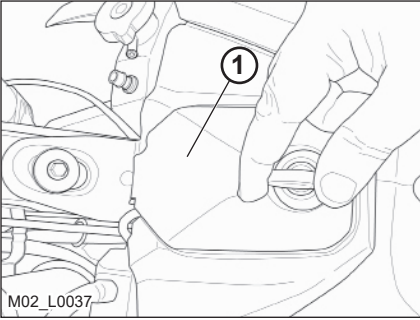

OSAT

POLTTOAINESÄILIÖN KORKKI

Avaa kansi **1** avaimella ja nosta, jotta pääset polttoainesäiliön korkkiin käsiksi. Aseta avain paikoilleen ja käännä myötäpäivään, kansi avautuu automaattisesti.

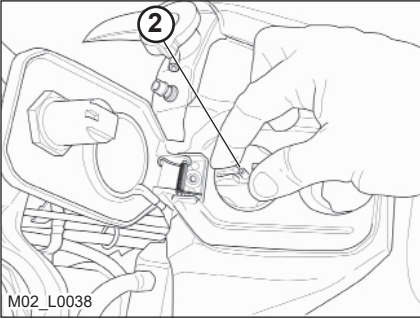

Käännä korkkia **2** vastapäivään.

Sulje korkki asettamalla se säiliöön ja kierrä sitä myötäpäivään.

Sulje kansi **1** työntämällä sitä alaspäin, kunnes se lukittuu.

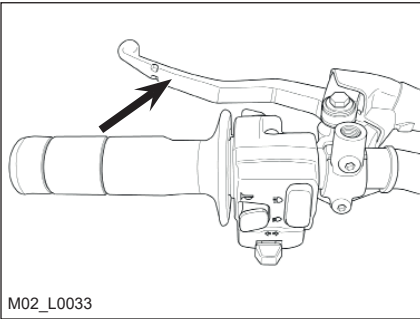

KYTKINVIPU

Kytkinvipu on ohjaustangon vasemmalla puolella. Säättämisen ohjeet löytyvät Säädet-luvusta

VASEMMAN PUOLEN KATKAISIJAT

Dip- ja huoltokytkin sijaitsee ohjaustangon vasemmalla puolella ja koostuu seuraavasti:

1 Äänitorvi;

2 Dip kytkin:

 parkkivalot ja kaukovalot;

 parkkivalot ja ajovalot;

3 Kaukovalojen väläytyskytkin;

4 Vilkkuvalojen kytkin: vivun siirtäminen vasemmalle tai oikealla aktivoi vasemman tai oikean suuntavilkun. Vapautettuna vilkku palaa keski-asentoon. Vapauta vilkku painamalla kytkintä alaspäin.

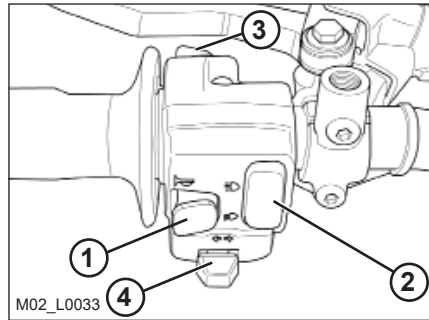

OIKEAN PUOLEN KATKAISIJAT

Käynnistuspainike 1 on ohjaustangon oikealla puolella ja ohjaa sähköistä moottorin käynnistintä. Pidä painettuna, kunnes moottori käynnistyy. Älä paina painiketta 1 moottorin käydessä.

Painike 2 sammuttaa moottorin.

Varoitus:

Varmista ennen moottorin käynnistämistä, että 2 painike on ON-asennossa.

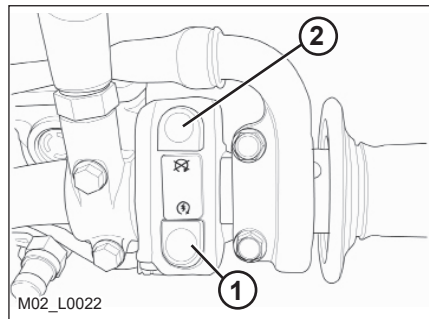

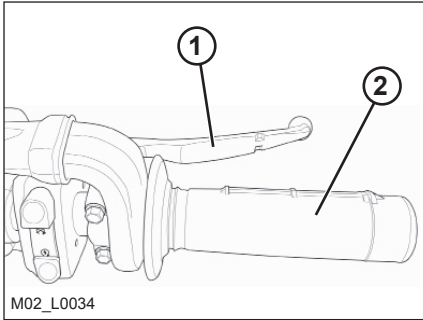

ETUJARRUVIPU JA KAASU

Etujarruvipu **1** ja kaasukahva **2** sijaitsevat ohjaustangon oikealla puolella.

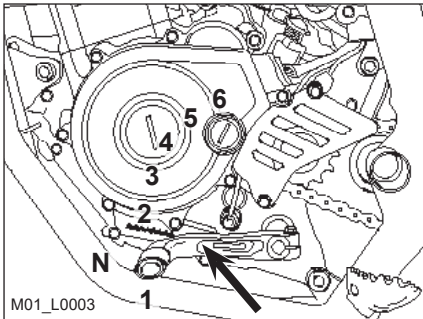

VAIHDEVIPU

Vaihdevipu on moottorin vasemmalla puolella.

Eri vaihteita vastaavat asennot on esitetty kuvassa.

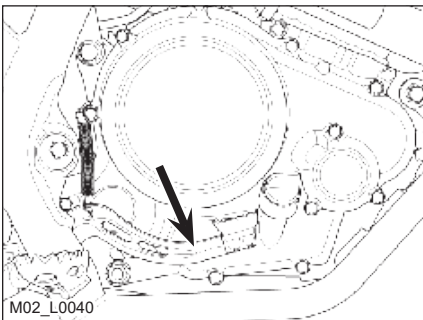

JARRUPOLJIN

Jarrupoljin sijaitsee oikean jalkatuen etupuolella.

Kun jarrupoljinta painetaan, sekä etuettä takajarruja käytetään samanaikaisesti.

MATKUSTAJAN JALKATUET

Matkustajan jalkatuet sijaitsevat takarungossa.

Avaa jalkatuet kääntämällä niitä ulospäin.

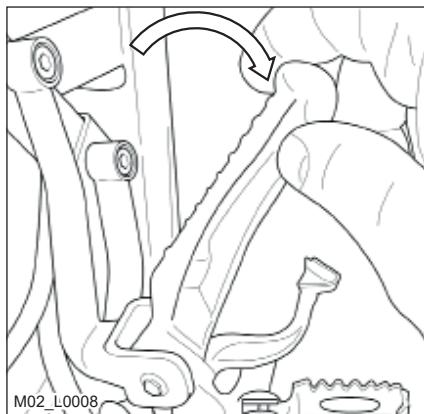

Käännä jalkatuet sisäänpäin, kunnes ne lukittuvat

 **Varoitus**
Jos matkustajaa ei ole, aja aina matkustajan jalkatuet kiinni.



SIVUJALKATUKI

Paina sivujalkatuki jalalla alas ja laita pyörä nojaamaan sitä vasten. Varmista, että maa pyörän alla on tukeva ja ajoneuvo seisoo vakaasti.

 **Varoitus!** Kun nostat ajoneuvon sivutuen varasta, jalusta palaa automaattisesti lepoasentoonsa.

 Älä istu ajoneuvon päällä, kun se nojaa jalustaa vasten.

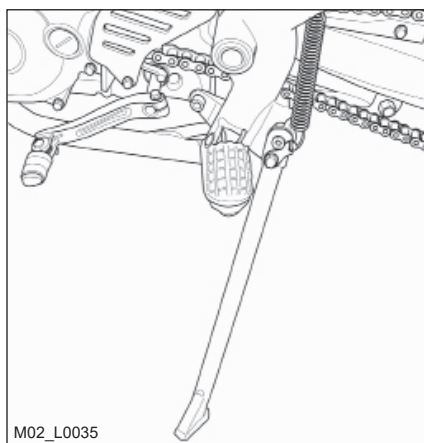

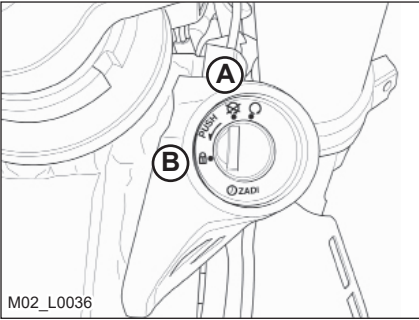

AVAIMET

Ajoneuvon mukana tulee 2 avainta (toinen on vara-avain), joista kumpaa tahansa voidaan käyttää ohjauslukon kytkemisessä, käynnistämässä ja sammuttamisessa, polttoainesäiliön lukkoon ja satulan irrotukseen.

- Käynnistä moottori kääntämällä avainta asentoon .

- Sammuta moottori kääntämällä avainta asentoon .

OHJAUKSEN LUKITUS

A Ohjauslukko on pois päältä.

B Ohjauslukko on päällä.

Ohjauslukon aktivointi:

- käännä ohjaustankoa vastapäivään;
- käännä avainta vastapäivään;

Poista avain tässä asennossa. Moottoria ei voi käynnistää.

Ohjauslukon deaktivointi:

- työnnä avain virtalukkoon
- käännä avainta myötäpäivään;
- käännä ohjaustankoa myötäpäivään;

Tästä asennosta ohjaustanko on vapaa liikkumaan, avain voidaan poistaa.

VAROITUS: Älä pidä vara-avainta ajoneuvossa, vaan turvallisessa paikassa. Suosittelemme huomioimaan avaimiin leimatun koodinumeron ja kirjoittamaan sen ylös, mahdollisten uusien avaimien tilaamista varten.

 **VAROITUS!** Älä kiinnitä avainnippuja tai isoja avaimenperiä avaimiin, koska se voi vaikeuttaa ohjaustangon kääntämistä tai saada ohjauksen lukittumaan ajon aikana.

KOJETAULUN TOIMINNOT

OSAT

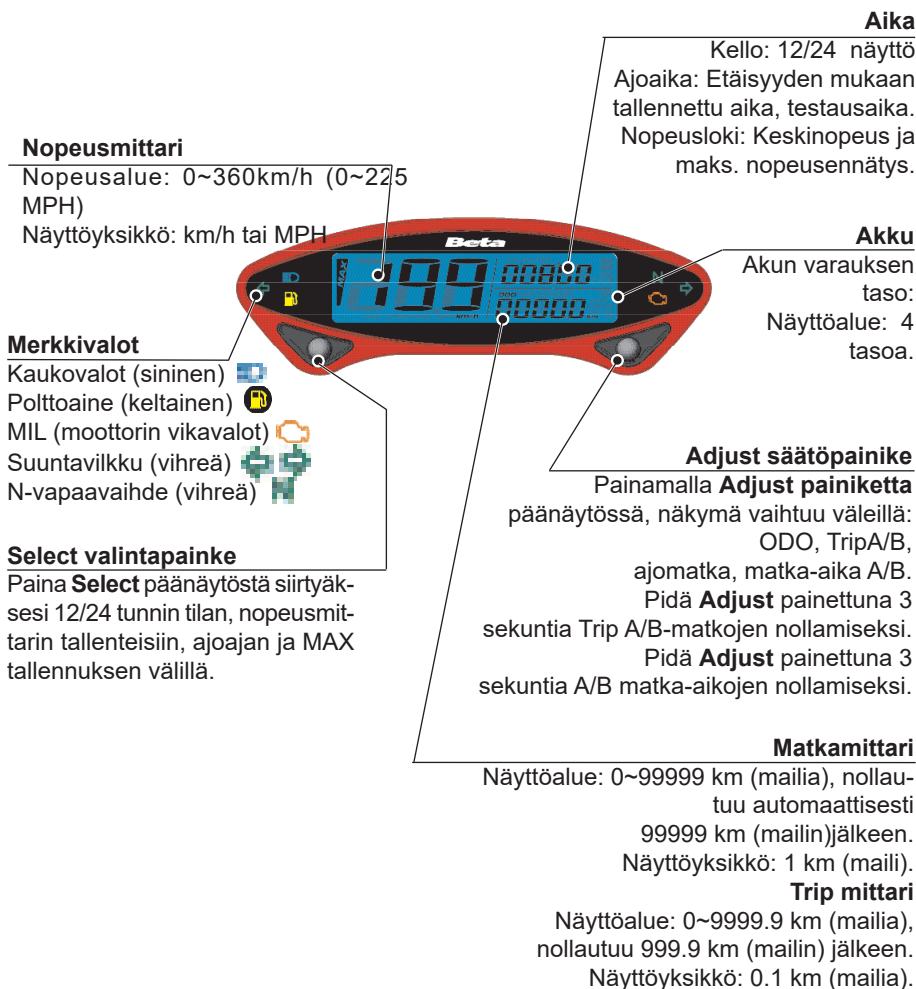

VAROITUSVALOT

1 Ajovalojen merkkivalo
Järjestelmä aktivoi merkkivalon, kun ajovalot ovat päällä.

2 Suuntavilkkujen merkkivalo

Järjestelmä aktivoi ilmaisimen synkronoidusti suuntavilkkujen ollessa käytössä.

3 Vapaavaihteen merkkivalo

Järjestelmä aktivoi merkkivalon, kun vaihde on vapaalla.

4 Polttoaineen varoitusvalo

Mikäli varoitusvalo syttyy, tankkaa mahdollisimman pian. Varatankin tilavuus on ilmoitettu sivulla 11.

5 MIL merkkivalo (moottorin hallintajärjestelmän vika)

Osoittaa vian moottorin hallintajärjestelmässä. Ota mahdollisimman pian yhteyttä valtuutettuun Betamotor- huoltojälleenmyyjään.

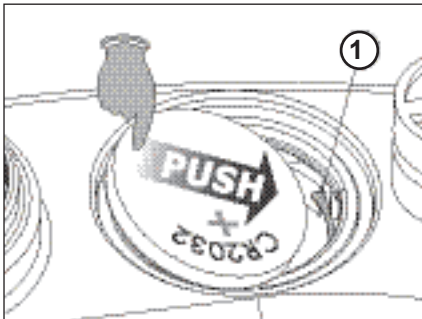
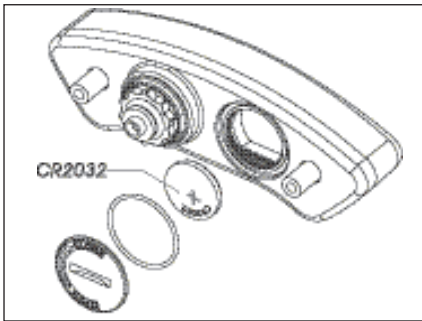

PARISTON VAIHTAMINEN

Noudata seuraavaa ohjetta.

Mittarissa on sisäinen paristo (CR2032). Pariston saa vaihtaa vasta, kun virta loppuu.

Vaihtaaksesi pariston, irrota ajovalojen kate. Irrota laitteen takana oleva paristokotelon kansi ja vedä paristo ulos.









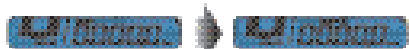

Asenna paristo huolellisesti työntämällä sitä kuvan (1) osoittamalla tavalla. Varmista, että paristo asettuu metallikielen alle.

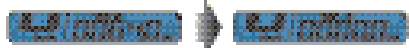
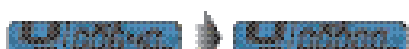

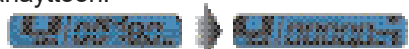
VAROITUS:

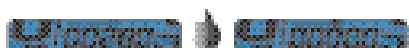
Ohjeiden noudattamatta jättäminen voi aiheuttaa mittariston pysyvän vaurioitumisen.

ADJUST SÄÄTÖPAINIKKEEN TOIMINTAOHJEET

	<p>Paina päänäytössä Adjust painiketta kerran vaihtaaksesi toiminnon matkamittarista trip-mittariin.</p>  <p>Voit vaihtaa nopeuden yksikköä painamalla Adjust painiketta 3 sekunnin ajan.</p> 
	<p>Paina Adjust painiketta vaihtaaksesi</p>  
	<p>Paina Adjust vaihtaaksesi trip B matkanäyttöön.</p>  <p>Nollaa trip B pitämällä Adjust painettuna 3 sekunnin ajan.</p> 
	<p>Paina Adjust vaihtaaksesi trip A:n matka-aikaan.</p> 
	<p>Painamalla Adjust vaihdat trip A:sta</p>  

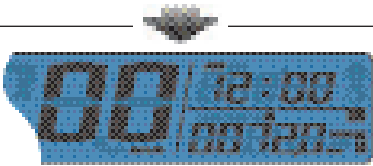

Paina Adjust vaihtaaksesi takaisin päänäyttöön trip B.

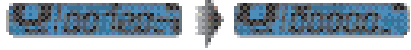

Pidä Adjust painettuna 3 sekuntia nol-lataksesi trip B.



Päänäyttö.

SELECT VALINTAPAINIKKEEN TOIMINTAOHJEET



Paina Select päänäytössä vaihtaaksesi

sek. ajan
älillä.

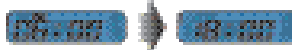

HUOM: Jos valitset 24 tunnin tilan, AM/PM symbolia ei näytetä.



Paina Select vaihtaaksesi sekuntikel-

alla Select

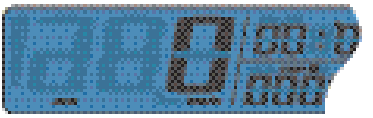
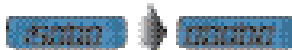

Paina Select siirtväksesi nopeustallen-

elect

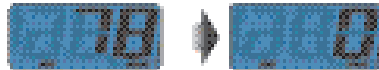

HUOM: Jos moottoriöljynmerkkivalo syttyy, nol-laa se tässä näytössä mit-tarilukeman uudelleenlaskemiseksi.

HUOM: Keskinopeus ja maksimi-nopeuden näytöt esitetään 3 sekunnin kierrolla.



Päänäyttö

Kellon (tunnit) asetus

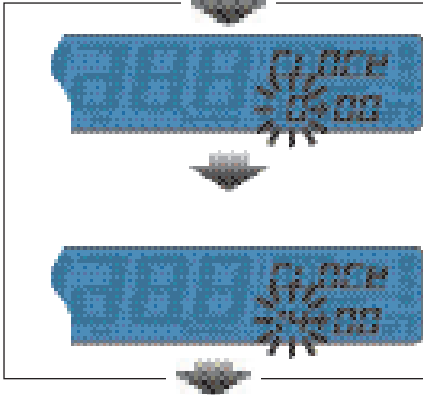

Esim: Haluat asettaa kelloajaksi 14.

Paina Select valitaksesi haluamasi tunnin.

HUOM: Asetusalue: 0~23 H.

HUOM: Kohdistimen muutos segmenteissä: Tunnit>Kymmenet minuutit>Yksittäiset minuutit

Esim. Asetus on vaihdettu 0:00:sta 14:00:sta.

Paina Adjust painiketta päästäksesi minuuttien asetukseen.

Kellon (minuuttien) asetus

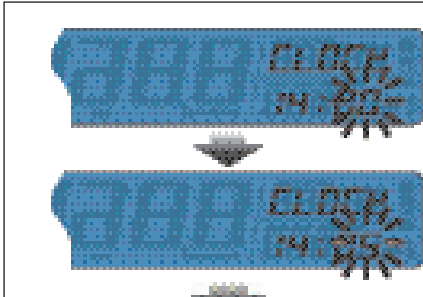

Esim. Muuta asetukseksi 14:05.

Paina Select ja valitse minuutit, jonka haluat asettaa.

HUOM: Asetusalue: 0~59 minuuttia.

Esim. Kellonaika on muutettu 14:00:sta 14:05:een.

Palaa kellon asetusnäyttöön painamalla Adjust painiketta.

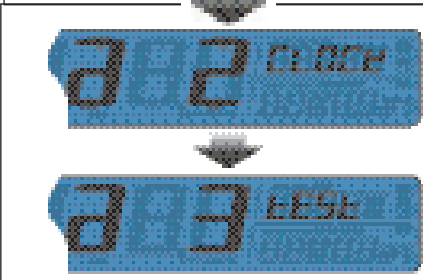

Vaihda tilasta 

Paina Select painiketta siirtyäksesi sekuntikellon esiasetusten määrittämisnäyttöön.

Paina Adjust painiketta siirtyäksesi sekuntikellon asetuksiin.

Sekuntikellon asetus

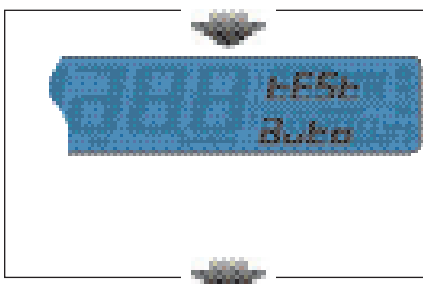

Paina Select valitaksesi automaattisen/manualisen sekuntikelloteiminon.

istu
alla

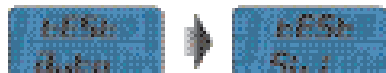

HUOM: oletuksena on automaattinen



Vaihda tila **03** **04** tilaan.

Paina Select siirtyäksesi moottoriöljyn mittarilukeman asetusnäyttöön.

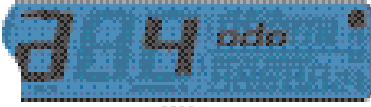

Paina Adjust siirtyäksesi moottoriöljyn mittarilukeman asetuksiin.

Huollon mittarilukeman asetus

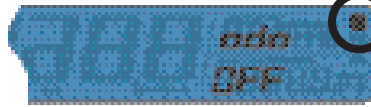

Paina Select vaihtaa HUOLTO ON / OFF-tilan.

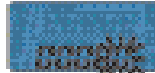
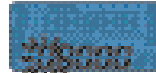
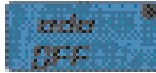
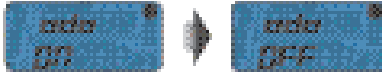

Jos ON on valittuna, paina Adjust päästäksesi huoltomittarilukeman asetuksiin.

Paina Adjust siirtääksesi kohdistimen haluamasi numeron päälle.

Jos valitset OFF, poistu ylläpitomittarista painamalla Adjust.

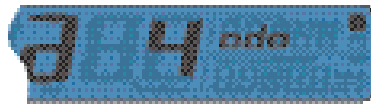

Paina Select vaihtaaksesi ODO-asetusta näytön **04** **05** välillä.

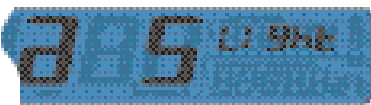

Paina Adjust siirtyäksesi taustavalon kirkkauden asetukseen.

Taustavalon kirkkaus

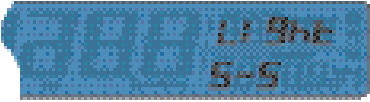

Säädä taustavalon kirkkautta Select painikkeella.

HUOM: Säätöalue: 1 ~ 5

HUOM: Oletusarvo: 5

Paina Adjust painiketta, jotta taustavalon kirkkausasetus näkyy.

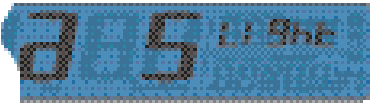
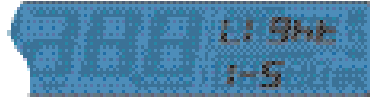

Vaihda 5 tilaan 6



Poistuaksesi taustavalon kirkkauden asetuksesta, paina Adjust-painiketta.

ODO asetus.

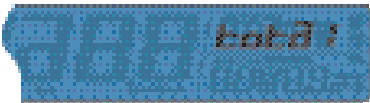

Paina Adjust-painiketta siirtyäksesi ODO-katselunäyttöön. (ODO).
Paina Select päästäksesi käyttäjän ODO asetukseen (user).

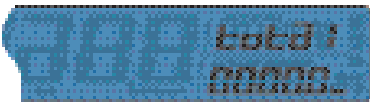

Paina Adjust-painiketta siirtyäksesi käyttäjän ODO-asetukseen.

Palaa ODO-säätötoimintoon painamalla Adjust painiketta.

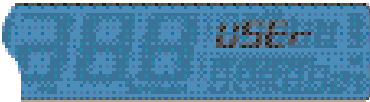



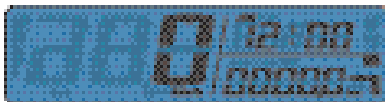

Paina Select painiketta siirtyäksesi ODO-katselun säätötoimintoon.



Poistu asetuksista pitämällä Adjust ja Select painikkeita yhtäaikaan painettuina 3 sekunnin ajan.

TARKISTA ENNEN AJOA JA AJON JÄLKEEN

Turvallisen ajon ja pitkäaikaisen käyttöiän takaamiseksi sinun tulee:

-  1 Tarkista nesteiden tasot.
-  2 Tarkista jarrujen ja jarrupalojen kuluminen (sivut 44-46).
-  3 Tarkista rengaspaine, yleinen kunto ja kulutuspinnan syvyys (sivu 51).
 - 4 Tarkista, että pinnat on kiristetty kunnolla..
 - 5 Tarkista ketjun kireys (sivu 52).
-  6 Tarkista kaikkien kaapeliohjainten säädöt ja toiminta.
-  7 Tarkista kaikki pultit ja mutterit.
 - 8 Tarkista ajovalojen, taka- ja jarruvalojen, merkkivalojen, varoitusvalojen ja äänitorven toiminta moottorin käydessä.
- 9 Pese ajoneuvo huolellisesti maastokäytön jälkeen (sivu 57).

SISÄÄNAJO

Sisäänajo kestää noin 1000 km/700 mailia. Tänä aikana:

- Vältä ajoa suurilla nopeuksilla
- Vaihda nopeutta usein jotta osat hioutuvat tasaisesti ja lyhyemmässä ajassa.
- Vältä kaasun kiertämistä yli 3/4.

VAROITUS:

- Vaihda moottoriöljy ensimmäisten 1000 km/700 mailin jälkeen.
- Tarkista kaikki pultit ja mutterit ensimmäisen maastoajon jälkeen.

TANKKAAMINEN

Katso polttoainesuosituksen sivulta 13.

Polttoainetankin tilavuus kerrotaan sivulla 11.

Tankkaa avaamalla säiliön korkki (sivu 18).

VAROITUS

Tankkaus tulee suorittaa moottorin ollessa sammutettuna.



VAROITUS:

Tulipalon vaara. Polttoaine on helposti syttyvää.



Sammuta moottori aina tankkauksen ajaksi. Älä tankkaa avotulen lähellä. Tupakointi on kielletty.



Älä käytä matkapuhelinta tankatessasi.

Tankkaa aina avoimessa hyvin tuulettuvassa tilassa.

Kiinnitä erityistä huomiota, ettei polttoaine pääse kosketuksiin ajoneuvon kuumien osien kanssa. puhdista aina vuotanut tai roiskunut polttoaine välittömästi.



VAROITUS: Myrkytysvaara.

Polttoaine on myrkyllistä nestettä ja terveydelle vaarallista.



Polttoaine ei saa joutua kosketuksiin ihon, silmien tai vaatteiden kanssa. Älä hengitä polttoainehöyryjä. Silmiin roiskunut polttoaine tulee huuhdella välittömästi runsaalla vedellä ja hakeudu lääkärin hoitoon. Ihoalueen roiskeet puhdistetaan välittömästi saippualla ja vedellä. Jos polttoainetta niellään, ota välittömästi yhteys lääkäriin. Vaihda polttoaineella saastuneet vaatteet.

VAROITUS: Ympäristön pilaantumisvaara.

Polttoaine ei saa saastuttaa pohjavettä, maata tai viemärijärjestelmää.

MOOTTORIN KÄYNNISTYS

Käännä avain  -asentoon (sivu 22).

Tarkista, että vaihde on vapaalla (N) (sivu 20).

Paina kytkinvipua (sivu 18).

Nosta seisontatuki ylös.

SÄHKÖKÄYNNISTYS (sivu 19):

Paina  -painiketta, kunnes moottori käynnistyy.

Älä paina painiketta moottorin käydessä.

MOOTTORIN SAMMUTUS

Sammuta moottori toisella seuraavista tavoista:

- käännä avain  -asentoon (katso sivu 22).

- paina kytkinyksikön  -painiketta (katso sivu 19).

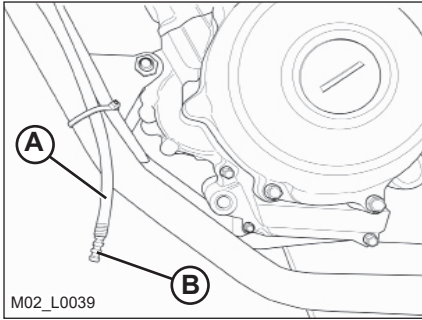

POLTTOAINEHÖYRYJEN YLIVUOTOPUTKI

Tarkista läpinäkyvä putki **A** säännöllisesti.

Jos bensiiniä kertyy, ota korkki **B** pois ja tyhjennä putki.



VAROITUS:

Tulipalovaara. Polttoaine on helposti syttyvää.

Kiinnitä erityistä huomiota, ettei polttoainetta pääse kosketuksiin ajoneuvon kuumien osien kanssa. Puhdista roiskunut/valunut polttoaine välittömästi.



VAROITUS: Myrkytysvaara.

Polttoaine on myrkyllistä nestettä ja terveydelle vaarallista.



Polttoaine ei saa joutua kosketuksiin ihon, silmien tai vaatteiden kanssa. Älä hengitä polttoainehöyryjä. Silmiin roiskunut polttoaine tulee huuhdella välittömästi runsaalla vedellä ja hakeudu lääkärin hoitoon. Ihoalueen roiskeet puhdistetaan välittömästi saippualla ja vedellä. Jos polttoainetta niellään, ota välittömästi yhteys lääkäriin. Vaihda polttoaineella saastuneet vaatteet.

VAROITUS: Ympäristön pilaantumisvaara.

Polttoaine ei saa saastuttaa pohjavettä, maata tai viemärijärjestelmää.

LUKU 3 SÄÄDÖT**SISÄLTÖ**

Jarrut	36
Etujarrut.....	36
Takajarrut.....	36
Kytkinvivun säätäminen.....	37
Kaasun säätäminen.....	37
Jousen esijännityksen säätäminen.....	37
Ajovalojen säätäminen	38

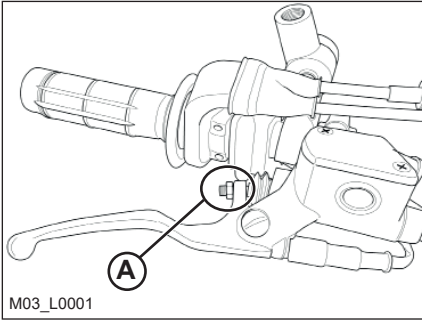

JARRUT

ETUJARRU

Etujarru on hydrauliohjattu levyjarru. Voit säätää vivun etäisyyttä säätöruuvista kuva **A**.

VAROITUS: pienentynyt välys aiheuttaa jarrujen ylikuumentumisen, mikä voi johtaa äkilliseen lukkiutumiseen.

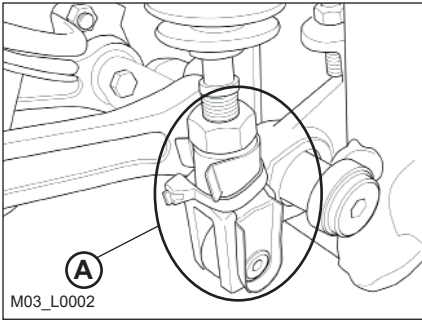

TAKAJARRU

Voit säätää jarrupolkimen korkeutta kuvassa merkitystä säätömutterista **A**.

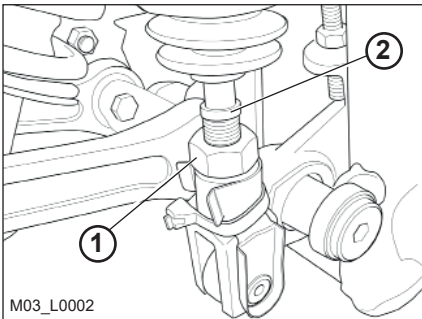

Toimi näin; löysäämällä mutteria **1** ja kääntämällä vipua **2** saat säädettyä tarpeesi mukaan.

Kun säätö on tehty, kiristä mutteri **1**.

VAROITUS: pienentynyt välys aiheuttaa jarrujen ylikuumentumisen, mikä voi johtaa äkilliseen lukkiutumiseen.

KYTKINVIVUN SÄÄTÄMINEN

Kytkimelle suoritetaan yleensä vain vivun vapaaliikkeen aseman säätäminen.

Suorita säätö nostamalla **B** ja käännä säädintä **A**.

Vivun vapaaliikkeen tulee olla 5 mm.

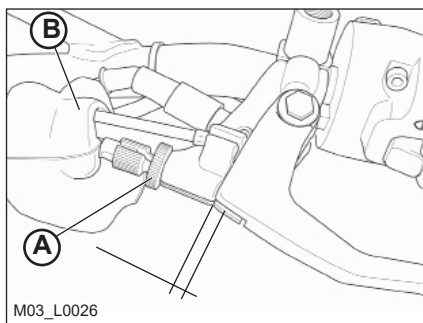

Kytkimen voimansiirron säätämiseksi voit käyttää myös moottorissa olevaa kytkinvivun säätömutteria **C**.

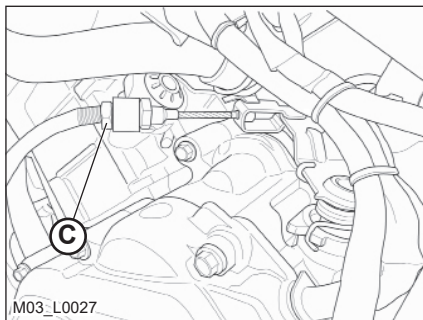

KAASUN SÄÄTÄMINEN

Jos kaasunkierto kahvan kuormittamaton liike on yli 3mm, kahvan yläreunasta mitattuna, säädä välys kääntämällä säätörenkaita kuvan **A** mukaisesti.

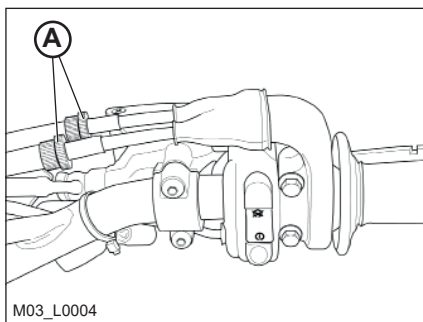

JOUSEN ESIJÄNNITYKSEN SÄÄTÄMINEN

Säädä jousen esijännitystä seuraavalla tavalla:

Löyhdytä neulaa **1**.

Lisää tai vähennä jousen esijännitystä kääntämällä rengasmutteria **2**.

Kiristä neula **1**.

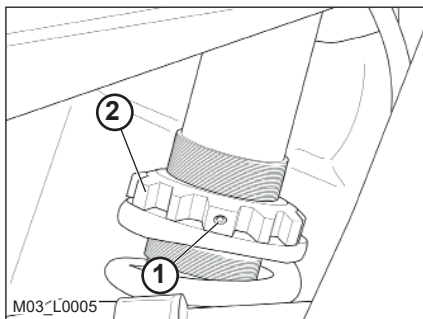

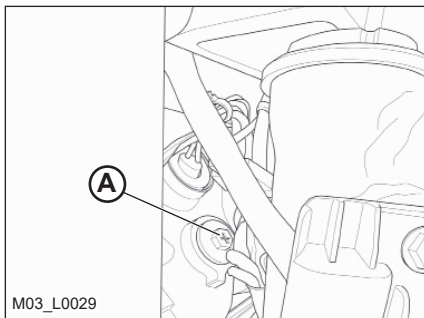

AJOVALON SÄÄTÄMINEN

Ajovalojen valokeilaa säädetään kääntämällä projektorin takana olevaa ruuvia **A**.

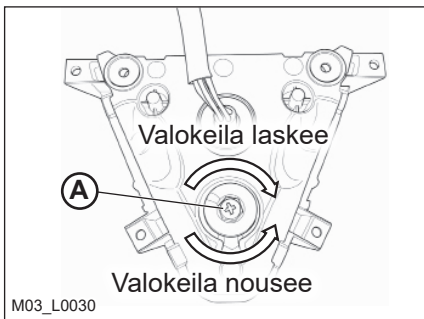

Kierrä ruuvia **A** myötäpäivään, valokeila laskee; kääntämällä vastapäivään ruuvia **A**, valokeila nousee.

 Varoitus! Kun ruuvi alkaa vastustaa kääntämistä, lopeta ruuvaaminen. Jatkaminen voi vahingoittaa projektoria.

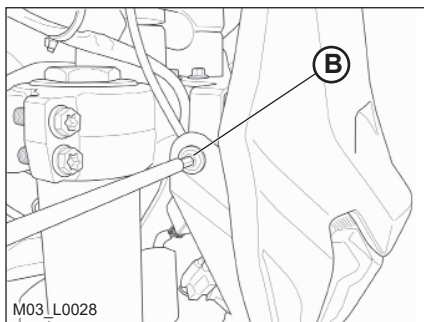

Lisäsäätö tapahtuu seuraavasti: löyhdytä maskin kiinnittävät ruuvit **B**. Liikuttamalla maskia eteenpäin, valosäde laskee. Kun maskia siirretään taaksepäin, valosäde nousee.

Tarkista säännöllisesti säteen suunta. Valokeilaa voidaan säätää vain pystysuunnassa.

Aseta ajoneuvo tasaiselle alustalle (ei jalustalle) 10 metrin päähän pystysuorasta seinästä.

Mittaa ajovalojen keskikohdan korkeus maanpinnasta ja piirrä sitten risti seinään 9/10 ajovalojen keskikohdan korkeudesta.

Kytke lähivalot päälle, nouse ajoneuvolle ja tarkista, että ajovalokeilan säde on hieman matalammalla kuin aiemmin piirretty risti.

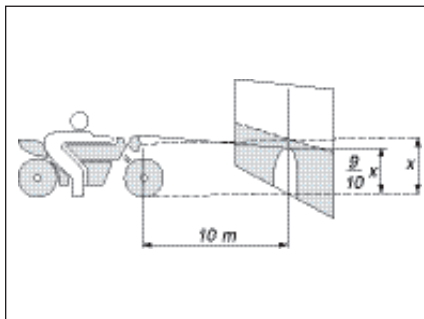

LUKU 4 TARKISTUKSET JA HUOLTO

SISÄLTÖ

Symbolien selitykset.....	40
Moottoriöljy	40
Tarkistus	40
Vaihtaminen.....	41
Öljyn suodattimen vaihtaminen	41
Jäähdytysneste.....	42
Etujarru	43
Etujarrunesteen tason tarkistaminen.....	43
Etujarrunesteen lisääminen	43
Etujarrun ilmaus	43
Etujarrupalojen kulutuspinnan tarkistus.....	44
Jarrulevyn paksuuden säätö	44
Takajarru	45
Takajarrunesteen määrän tarkistus	45
Takajarrunesteen lisääminen.....	45
Takajarrun ilmaus	45
Takajarrupalojen kulutuspinnan tarkistus	46
Jarrulevyn paksuuden säätö	46
Ilmansuodatin	47
Sytytystulppa	48
Ohjausvälyksen tarkistus ja säätö	49
Eturengas	49
Kirstys.....	49
Haarukka	50
Takajousitus.....	51
Renkaat	51
Ketju	52
Ketjun säätö ja kiristys.....	52
Etupalot.....	53
Takavalot	53
Suuntavilkut	53
Akku.....	54
Akun irrotus ja asennus.....	54
Seisonta	55
Akun lataaminen.....	55
Sulakkeet.....	56
Pääpiiri	56
Toissijaiset	56
Ajoneuvon peseminen	57
Pitkäaikainen seisonta-aika	58
Huoltoaikataulu	59

SYMBOLIEN SELITYKSET



Kivistysmomentti



Kierrelukite keskikova



Rasva

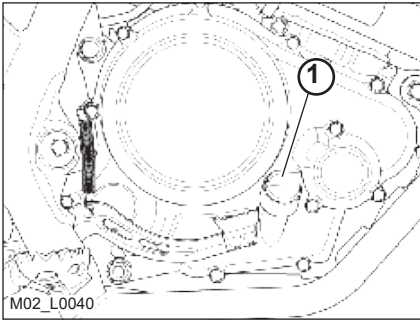

M02_L0040

MOOTTORIÖLJY

TARKISTUS

Pidä ajoneuvo pystysuorassa.

Poista täyttökorkki 1 ja varmista, että taso on kahden merkin **A** (Max) ja **B** (Min) välillä.

Jos taso on alle merkin **B** (Min), lisää öljyä merkkiin **A** (Max) asti.

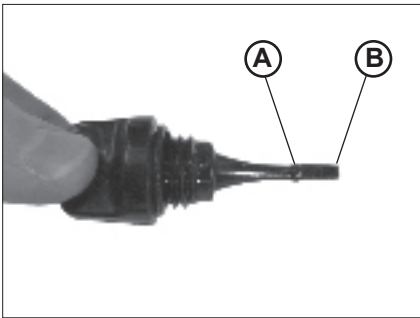

VAROITUS: Älä käynnistä moottoria, jos öljytaso on merkin **B** alapuolella.

Älä koskaan täytä moottoria öljyllä merkin **A** (Max) yläpuolelle.

VAIHTAMINEN

Vaihda öljy moottorin ollessa kuuma:

- Aseta astia moottorin alle
- Kierrä täyttökorkki **1** ja tyhjennystulppa **2** irti.
- Anna kampikammion tyhjentyä kokonaan
- Puhdista tyhjennystulpan päällä oleva öljynsuodatin
- Sulje tyhjennystulppa **2**
- Lisää öljyä seuraavasti:
 - 0,85 l ilman uutta öljynsuodatinta
 - 0,95 l öljynsuodattimen vaihdon yhteydessä
- Tarkista öljytaso edellä kuvatulla tavalla
- Kierrä täyttökorkki **1** kiinni.

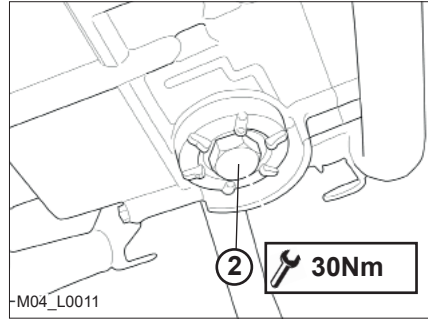

VAROITUS:

Kuuma öljy voi aiheuttaa vakavia palovammoja!

VAROITUS:

Hävitä käytetty öljy paikallisten määräysten mukaisesti.

HUOM: Noudata huolto-ohjelman mukaisia öljynvaihtoja (sivulla 59) ja käytä suositeltuja voiteluaineita (taulukko sivulla 13).

ÖLJYNSUODATTIMEN VAIHTO

- Irrota kolme kiinnitysruuvia **1** öljynsuodattimen kannen **2** ja öljynsuodattimen **3** irrottamiseksi.

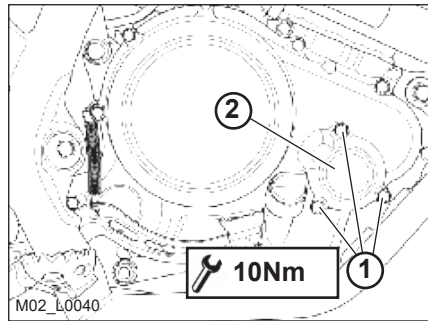

- Asenna uusi O-rengas **4**.
- Asenna uusi öljynsuodatin **3** ja kansi **2** paikoilleen.

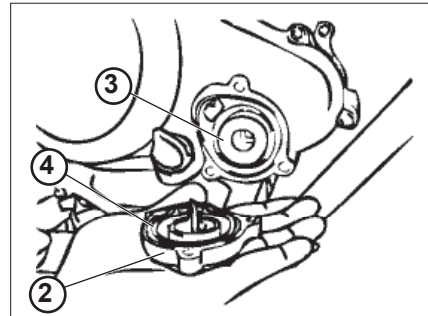

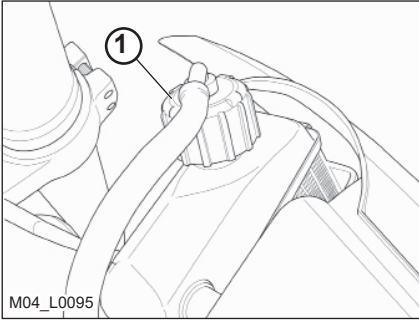

JÄÄHDYTYSNESTE

Suorita nestetason tarkistus, kun moottori on kylmä seuraavasti:

- Kierrä korkki **1** irti ja varmista, että nestetaso näkyy täydennysputken alaosassa. Lisää tarvittaessa.
- Sulje täyttökorkki.

Käytä sivulla 13 olevassa “Suositellut voiteluaineet ja nesteet” -taulukon nesteitä.



VAROITUS: Älä koskaan avaa jäähdyttimen korkkia, kun moottori on kuuma. Palovammavaara!



VAROITUS: Käytä sopivaa suojavaatetusta ja suojakäsineitä.



Pidä jäähdytysneste poissa lasten ulottuvilta.



Vältä jäähdytysnesteen suoraa kosketusta ihon, silmien tai vaatteiden kanssa. Jos näin tapahtuu toimi seuraavasti:

- silmät on huuhdeltava välittömästi runsaalla vedellä ja lääkarilläkäynti on välttämätöntä;
- puhdista saastuneet ihoalueet välittömästi saippualla ja vedellä. Vaihda jäähdytysnesteellä saastuneet vaatteet.

Jos jäähdytysnestettä niellään, ota välittömästi yhteyttä lääkäriin.

ETUJARRU

TARKISTA ETUJARRUNESTEEN MÄÄRÄ

Tarkista nestetaso ikkunan **1** avulla. Vähimmäistaso ei saa koskaan olla ikkunan tason alapuolella.

ETUJARRUNESTEEN LISÄÄMINEN

Lisää nestettä avaamalla **2** ruuvia **2**, kansi **3** ja lisää nestettä.

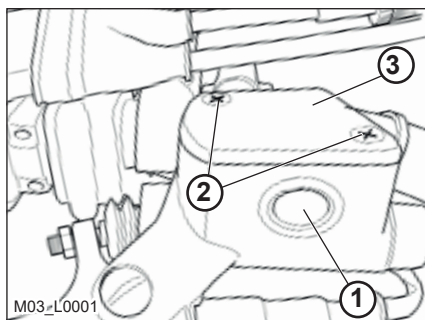

VAROITUS:

Mikäli jarruvipu tuntuu pehmeältä, järjestelmässä voi olla ilmaa, ota yhteyttä valtuutettuun Betamotor huoltoon.

HUOM:

Käytä sivulla 13 olevassa "Suositellut voiteluaineet ja nesteet" -taulukon nesteitä.



VAROITUS:

Jarruneste on erittäin syövyttävää. Varo läikyttämästä sitä maalipinnoille.



Käytä sopivaa suojavaatetusta ja suojakäsineitä.



Pidä neste poissa lasten ulottuvilta.



VAROITUS: Vältä nesteen suoraa kosketusta ihon, silmien tai vaatteiden kanssa. Jos näin tapahtuu, toimi seuraavasti:

- silmät on huuhdeltava välittömästi runsaalla vedellä ja lääkäriillä käynti on välttämätöntä.
- puhdista saastuneet ihoalueet välittömästi saippualla ja vedellä. Vaihda jäähdytysnesteellä saastuneet vaatteet.

Jos nestettä nielläään, ota välittömästi yhteyttä lääkäriin

ETUJARRUN ILMAUS

Mikäli jarrujärjestelmässä on ilmaa, ota yhteyttä valtuutettuun Betamotor-huoltojälleenmyyjään.

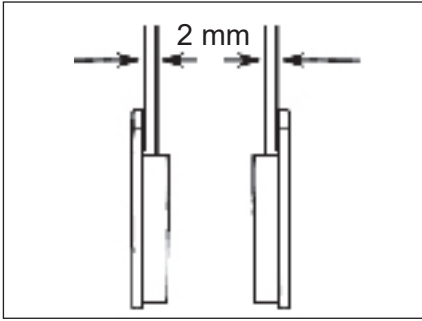

ETUJARRUN KULUTUSPINNAN TARKISTUS

Etujarrupalojen kulumisen tarkistuksesi, katso jarrusatulaa ylhäältäpäin, päällysten paksuuden tulee olla vähintään 2 mm. Mikäli se on alhaisempi, tulee ne vaihtaa.

HUOMIO:

Suorita tarkistus sivulla 59 olevan taulukon aikojen mukaisesti.

Vaihtaaksesi jarruosia, ota yhteys valtuutettuun Betamotor jälleenmyyjään.

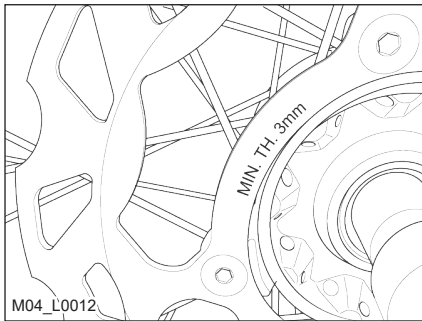

JARRULEVYN PAKSUUDEN TARKISTUS

Tarkista levyn kunto säännöllisesti. Mikäli huomaat vaurioita, uria tai merkkejä muodonmuutoksista, suosittelemme levyn vaihtamista. Tarkista levyn paksuus. Pienin paksuus on kaiverrettu levyille. Kun raja on lähellä tai se on saavutettu, vaihda jarrulevy. Ota yhteys valtuutettuun Betamotor-huoltojälleenmyyjään vaihtamista varten.

TAKAJARRU

TAKAJARRUNESTEEN MÄÄRÄN TARKISTUS

Tarkista nesteen määrä säiliöstä **1**. Taso ei saa koskaan olla astiassa olevan vähimmäistason merkinnän alapuolella.

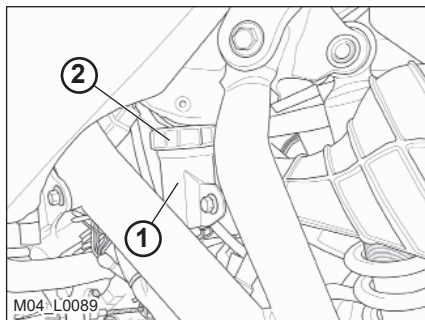

TAKAJARRUNESTEEN MÄÄRÄN LISÄÄMINEN

Lisää nestettä täyttökorkin **2** kautta.

VAROITUS:

Jos poljin tuntuu pehmeältä, järjestelmässä voi olla ilmaa, ota välittömästi yhteyttä valtuutettuun Betamotor huoltojälleenmyyjään.

HUOM:

Käytä sivulla 13 "Suositellut voiteluainneet ja nesteet" taulukon nesteitä.



VAROITUS:

Jarruneste on erittäin syövyttävää. Varo roiskuttamasta sitä maalipinnoille



Käytä sopivaa suojavaatetusta ja suojakäsineitä.



Pidä neste poissa lasten ulottuvilta.



VAROITUS: Vältä nesteen suoraa kosketusta ihon, silmien tai vaatteiden kanssa. Mikäli näin tapahtuu, toimi seuraavasti:

- silmät on huuhdeltava välittömästi runsaalla vedellä ja ota yhteyttä lääkäriin;
- puhdista saastuneet ihoalueet välittömästi saippualla ja vedellä. Vaihda nesteellä saastuneet vaatteet.

Jos nestettä niellään, ota välittömästi yhteyttä lääkäriin.

TAKAJARRUN ILMAUS

Mikäli jarrujärjestelmässä on ilmaa, ota yhteyttä valtuutettuun Betamotor- huoltojälleenmyyjään.

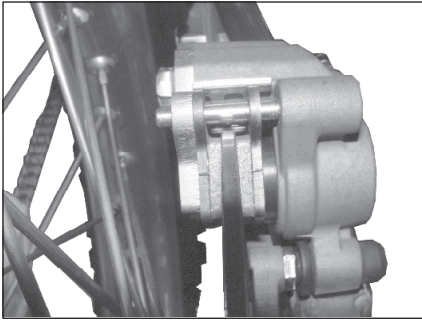

TAKAJARRUN KULUTUSPINNAN TARKISTUS

Tarkista takajarrupalojen kuluneisuus tarkastamalla jarrusatula silmämääräisesti takapuolelta. Jarrupalojen näkyvien pintojen paksuuden tulee olla vähintään 2 mm. Jos pintaa on vähemmän kuin 2 mm, vaihda jarrupalat välittömästi.

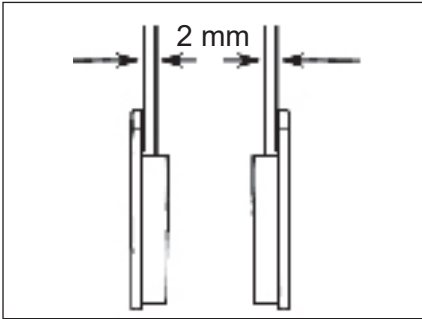

Huom:

Suorita tarkistus sivulla 59 olevan taulukon aikojen mukaisesti.

Ota yhteyttä valtuutettuun Betamotor huoltojälleenmyyjään jarrupalojen vaihtamiseksi.

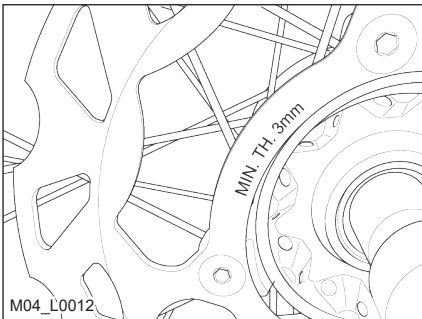

JARRULEVYN PAKSUUDEN TARKISTAMINEN

Tarkista levyn kunto säännöllisesti. Jos huomaat vaurioita, uria tai muodonmuutoksia, suosittelemme levyn vaihtamista.

Tarkista levyn paksuus. Pienin paksuus on kaiverrettu levyllä. Kun raja on lähellä tai se on saavutettu, vaihda jarrulevy. Ota yhteyttä valtuutettuun Betamotor jälleenmyyjään.

ILMANSUODATIN

Suodattimen tarkistus:

- Avaa suodattimen kansi **1** (sivu 63).

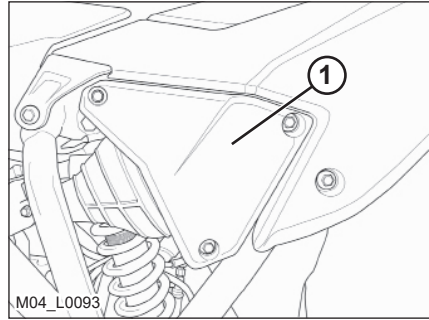

- Käännä nuppia **2** neljänneskiertos.
- Vedä ilmansuodatin ulos **3**.

VAROITUS:
Tarkista toimenpiteen jälkeen, ettei suodatinkotelon sisällä ole mitään sinne kuulumatonta.

Puhalla suodatin puhtaaksi paineilmalla.

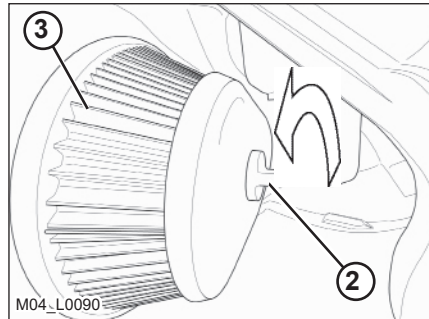

Aseta suodatin paikoilleen, aseta nupin kahva vaakasuoraan ja työnnä nuppia eteenpäin, kunnes se lukittuu paikoilleen naksauten **CLICK**: suodatin lukittuu.

HUOM:
Jos suodatin on vaurioitunut, vaihda se välittömästi.

Ota yhteyttä valtuutettuun Betamotor-huoltojälleenmyyjään.

VAROITUS:
Älä koskaan käytä ajoneuvoa, jos ilmansuodatin ei ole paikallaan. Pölyn ja lian tunkeutuminen voi aiheuttaa vahinkoa moottorille ja huomattavaa kulumista.

VAROITUS:
Tarkista aina toimenpiteiden jälkeen, ettei suodatinrasian sisällä ole mitään sinne kuulumatonta.

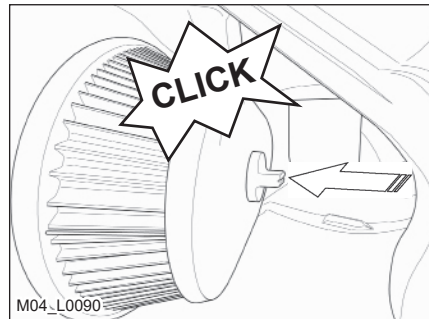

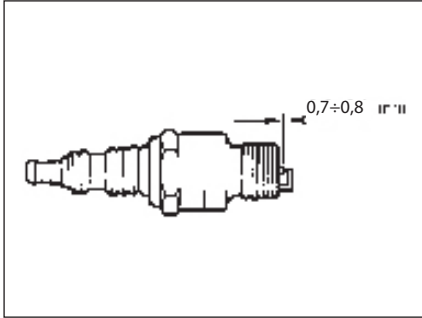

SYTYSTULPPA

Sytytystulpan pitäminen hyvässä kunnossa vähentää polttoaineen kulutusta ja lisää moottorin suorituskykyä.

Tarkastus suoritetaan avaamalla sytytystulpan korkki ja avaamalla sytytystulppa mukana toimitetulla avaimella. Puhdista elektrodit varovasti teräsharjalla. Puhalla sytytystulppa paineilmalla, jotta jäännöksiä ei pääse moottoriin.

Tarkista elektrodien etäisyys rakotulkilla. Etäisyyden tulisi olla 0,7-0,8 mm. Säädä etäisyys oikeaksi taivuttamalla maadoituselektrodia.

Tarkista myös, ettei eristeissä tai syöpyneissä elektrodeissa ole halkeamia. Vaihda uuteen tarvittaessa.

Voitele sytytystulpan kierre, ja ruuvaa se käsin paikoilleen (kun moottori on kylmä). Kiristä lopuksi tulppa-avaimella.



VAROITUS:

Älä suorita tätä tarkistusta moottorin ollessa kuuma.

OHJAUSVÄLYKSEN TARKISTUS JA SÄÄTÖ

Tarkista ajoittain ohjausholkin välykset heiluttamalla haarukkaa edestakaisin kuvan osoittamalla tavalla. Aina kun tunnet välystä, suorita säätö alla kuvatulla tavalla;

- Kierrä ruuvit auki **1**
- Löyhdytä mutterit **2**
- Kiristä välystä rengasmutterilla **3**

Kiristä ruuvit määrättyihin momentteihin.

HUOM: Oikea säätö (ettei jätä yhtään välystä) ei saisi aiheuttaa vaikeuksia tai epäsäännöllisyyttä ohjaustangon kääntämiseen.

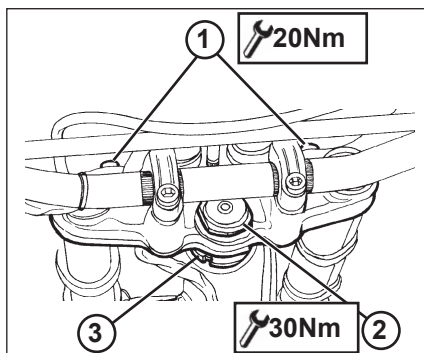
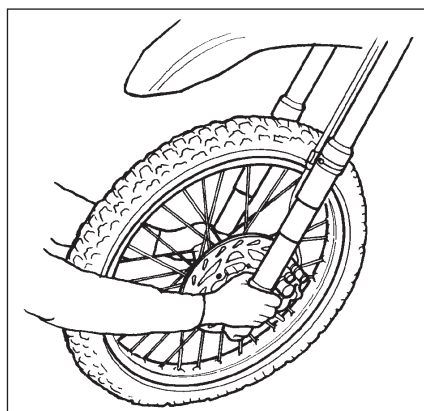

ETURENGAS

KIRISTYS

Renkaan poistamisen jälkeen:

Purista ja vapauta haarukkaa 3-4 kertaa.

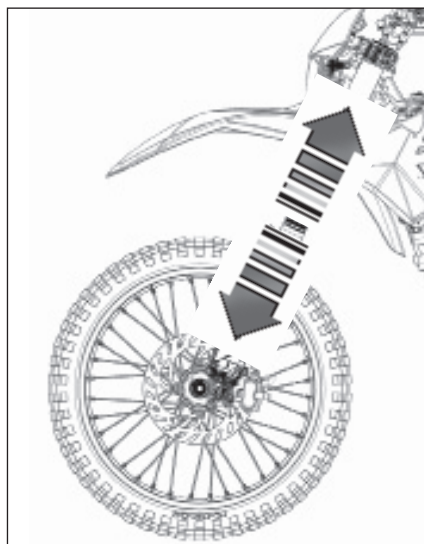

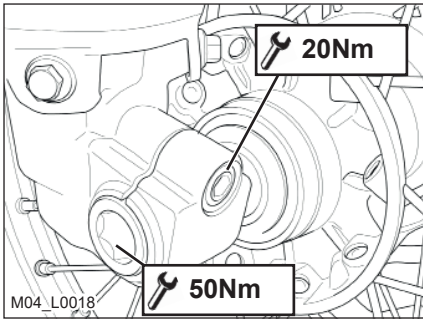

- Kiristä pyöränpultti ja jalkaosan ruuvit kuvan osoittamaan momenttiin.

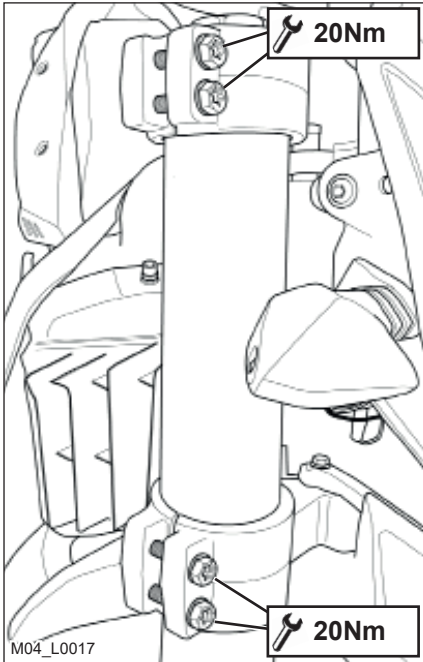

HAARUKKA

Huolto-ohjeet saat valtuutetulta Beta-motor-huoltojälleenmyyjältä.

Tarkista kiristysmomentit kuvan osoittamalla tavalla.

VAROITUS:
Ruuvit on kiristettävä säätämällä momenttiavainta haluttuun momenttiin.

TAKAJOUSITUS

Takajousituksen optimaalisen toiminnan ja keston takaamiseksi on suositeltavaa tarkistaa muttereiden ja pulttien kireys säännöllisesti.

Varmista, että jousituksen mutterit ja pultit ovat ilmoitujen momentin kireydellä.

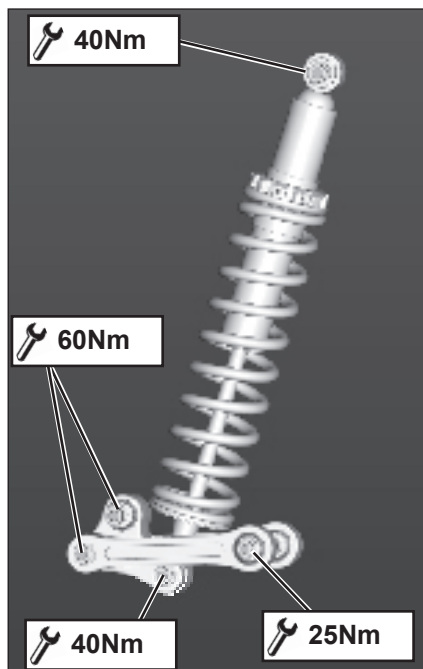

RENKAAT

Käytä vain BETAMOTORin hyväksymiä renkaita.

Sopimattomat renkaat voivat vaikuttaa haitallisesti ajoneuvon pitoon tiellä.

- Vaihda vaurioituneet renkaat välittömästi turvallisuutesi vuoksi.
- Sileät renkaat vaikuttavat haitallisesti ajoneuvon pitoon tiellä, etenkin märissä olosuhteissa ja maastossa.
- Riittämätön rengaspaine aiheuttaa epänormaalia kulumista ja renkaiden kuumenemista.
- Etu- ja takarenaan kulutuspinna on oltava sama.
- Mittaa rengaspaineet aina kylmistä renkaista.
- Pidä rengaspaineet määrätyllä alueella.

4 KETJU

Tarkista ketju säännöllisesti sen pidemmän käyttöiän varmistamiseksi. Pidä se aina voideltuna ja puhtaana liasta.

Ole erityisen varovainen, ettei voiteluainetta pääse kosketuksiin takarenkaan tai jarrulevyn kanssa. Muuten renkaan pito ja jarrun teho voivat heikentyä, mikä tekee ajoneuvon hallitsemisesta erittäin vaikeaa.

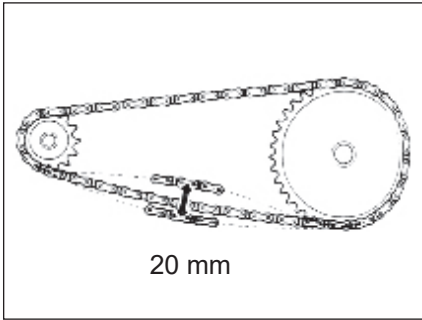

KETJUN TARKISTUS JA SÄÄTÖ

Tarkista ketju säännöllisesti pidemmän ajoian varmistamiseksi. Pidä se aina voideltuna ja puhtaana. Jos välys ylittää 20 mm, kiristä ketju seuraavasti:

- Löysää tappia **1**.
- Löysää vastamutterit **A** haarukan molemmilta puolilta.
- Kierrä säätöruuveja **B** kummaltakin puolelta, kunnes haluttu ketjun kreys on saavutettu.
- Kiristä vastamutterit **A** haarukan molemmilta puolilta.
- Kiristä tappia **1** esitettyyn momenttiin.

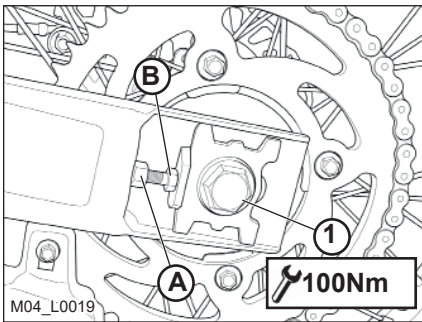

AJOVALOT

Pidä ajovalojen lasi aina puhtaana (katso sivu 57).

Tarkista oikea ajovalon kulma säännöllisesti.

LED ajovalot on suljettu järjestelmä. Yhden tai useamman ledin palamisen yhteydessä on välttämätöntä vaihtaa koko ryhmä.

Ota yhteyttä valtuutettuun Betamotor huoltojälleenmyyjään.

TAKAVALOT

Pidä takavalon lasi aina puhtaana (katso sivu 57).

LED-takavalot on suljettu järjestelmä. Yhden tai useamman ledin palamisen yhteydessä on välttämätöntä vaihtaa koko ryhmä.

Ota yhteyttä valtuutettuun Betamotor huoltojälleenmyyjään.

SUUNTAVILKUT

Päästäksesi polttimoon käsiksi, irrota lasisuojus löysäämällä ruuvia 1.

Poista polttimo lampunpidikkeestä ja vaihda uuteen.

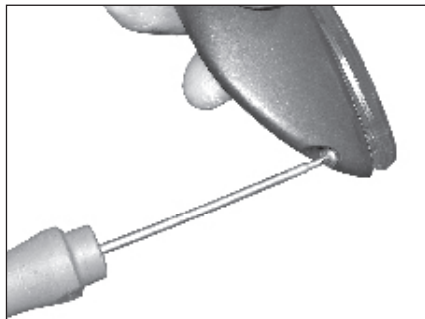

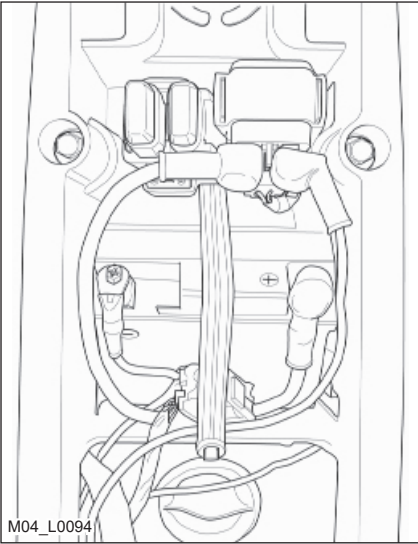

AKKU

Akku on satulan alla, eikä se vaadi huoltoa.

Pidä akun navat puhtaina. Suojaa ne tarvittaessa ohuella kerroksella happovapaata rasvaa.

AKUN IRROTUS JA ASENNUS

Irrota satula (sivu 62).

Irrota kuminauha.

Irrota ENSIN negatiivinen liitin (musta) negatiivisesta (-) navasta. SITTEEN positiivinen liitin (punainen) positiivisesta (+) navasta.

Irrota akku.

Kun asennat akkua, aseta se liittimiin kuvan osoittamalla tavalla.

Liitä ENSIN positiivinen liitin (punainen) positiiviseen (+) napaan ja sitten negatiivinen liitin (musta) negatiiviseen (-) napaan.

Kiinnitä kuminauha takaisin.



VAROITUS:

Ole erittäin varovainen, jos jostain syystä elektrolyytti (rikkihappo) tulee ulos akusta. Elektrolyytti voi aiheuttaa vakavia palovammoja. Jos ainetta joutuu iholle, huuhtelee ihoalue runsaalla vedellä.

Mikäli elektrolyyttiä joutuu silmiin, huuhtelee vedellä vähintään 15 minuutin ajan ja hakeudu lääkäriin välittömästi.

Vaikka akku on suljettu, on mahdollista, että räjähtäviä kaasuja voi vuotaa. Pidä kipinät ja avotuli kaukana akusta.

Pidä käytetyt akut poissa lasten ulottuvilta ja hävitä ne lakien mukaisesti.

Älä poista suojaimia.

Kun asennat akkua, ole huolellinen napojen liittimien kiinnitysjärjestyksessä.

KÄYTTÄMÄTTÖMYYS

Jos ajoneuvoa ei käytetä pitkään aikaan, poista akku ja lataa se 15 päivän välein sopivalla laturilla.

Säilytä akkua kuivassa paikassa 5-35°C:n lämpötilassa ja lasten ulottumattomissa.

AKUN LATAAMINEN

Tarkista avoimen piirin yleismittarilla (10-12 tuntia aktivoinnin jälkeen), että jännite on yli 12.6 V. Jos se on matalampi, on suositeltavaa ladata akku.

Lataa akku käytettävissä olevan laturityypin mukaan jommallakummalla seuraavista tavoista:

- Jatkuva jännite (14.4-15 V) - Lataa akkua noin 12 tuntia. Tarkista jännite 10-12 tunnin latauksen jälkeen yllä kuvatulla tavalla.
- Jatkuva virta: Lataa akkua 0.5-0.8 A:lla, kunnes napojen välinen jännite vakiintuu ~14.5 V.



VAROITUS:

Akku on suljettu. Kun lataat sitä, älä poista tiivistettä, äläkä lisää nestettä.

SULAKKEET

Ajoneuvossa on kaksi sulakerasiaa, molemmat on sijoitettu istuimen alle.

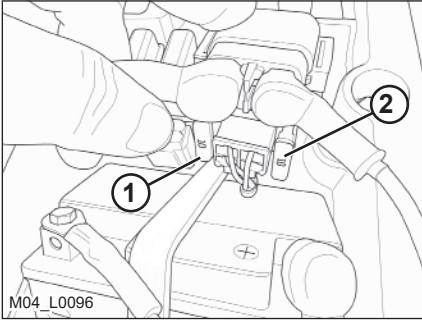

PÄÄPIIRI

Irrota istuin (sivu 62) päästäksesi käsiksi pääsulakkeisiin (sivu 62).

Sulake 1 (10A) suojaa pääpiiriä.

Sulake 2 (10A) on varasulake

Jos ajoneuvo hajoaa ja pysähtyy/ei käynnisty.

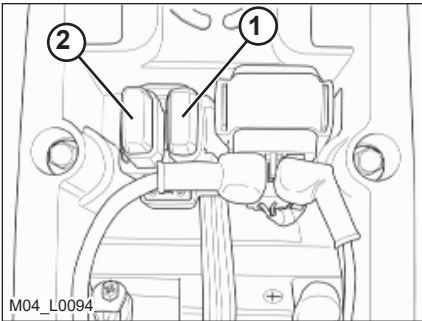

TOISSIJAISET PIIRIT



Toissijaisia piirejä suojaavat sulakkeet sijaitsevat satulan alla; satulan irrotus katso sivu 62.

Kaksi sulaketta 1 (10A) ja 2 suojaavat ECU:a ja toimitalaitteiden virransyöttöä.

Jos ajoneuvo hajoaa ja pysähtyy/ei käynnisty.

AJONEUVON PESEMINEN

YLEISET ESIVALMISTELUT

-  VAROITUS: Älä puhdista ajoneuvoasi korkeapainelaitteella, jossa on voimakas vesisuihku. Liiallinen vesipaine voi päästä sähköosiin, liittimiin, taipuisiin kaapeleihin, laakereihin jne. Se voi vahingoittaa tai tuhota ne.
-  VAROITUS: Pese moottoripyörä usein kylmällä vedellä, jos sitä käytetään lähellä suolaista merta (suolaista ilmaa) tai teillä, joille levitetään suolaa talvella. Peitä öljykalvolla tai silikonilla maalaamattomat osat ja kaikkein alttiimmat osat, kuten pyörät, haarukat ja kääntövarsi. Älä käsittele kumiosia ja jarruja.

Vältä puhdistusta suorassa auringonpaisteessa.

Sulje pakojärjestelmä, ettei vesi pääse sisään.

-  Vältä suuntaamasta vesisuihkuja ilmansuodattimen kotelon kanteen ja kaasun runkoon.

PESEMINEN



Pehmennä maaliin kertynyttä likaa ja mutaa ensin vesisuihkulla. Poista ne sitten veden ja pesuaineseokseen kastetulla pehmeällä sienellä. Huuhtelee sitten hyvin vedellä ja kuivaa ilmalla, liinalla tai säämiskällä.

Pesuaineet saastuttavat vettä. pese ajoneuvo aina alueilla, jotka on varustettu pesuaineiden keräämistä ja puhdistamista varten.

PESUN JÄLKEEN

Jatka suodatinkotelon tyhjentämisellä sopivalla tuuletuksella ja kuivaamalla.

Aja pesun jälkeen lyhyt matka, kunnes moottori saavuttaa käyttölämpötilan.

-   VAROITUS: jarrutusteho heikkenee märillä jarruilla. Käytä jarruja varovasti, jotta ne voivat kuivua.

Työnnä ohjaustangon hallintasuojat taaksepäin, jotta vesi voi haihtua.

Kun pyörä on täysin jäähtynyt ja kuiva, voitele kaikki liikkuvat osat.

Käsittele kaikkia muovisia ja maalattuja osia ei-aggressiivisilla pesuaineilla tai erityisesti moottoripyörän hoitoon tarkoitetuilla pesuaineilla ja tuotteilla.

Käsittele sähköiset komponentit ja katkaisijat sähkölaitteiden kontaktisprayllä toimintahäiriöiden estämiseksi.

-  HUOMATUS: Sähköisten komponenttien hapettuminen voi johtaa vakavaan virransyötön toimintahäiriöön.

PITKÄAIKAINEN SEISONTA-AIKA

Muutama yksinkertainen toimenpide tulee suorittaa ajoneuvon pitämiseksi hyvässä kunnossa aina, kun se on käyttämättömänä pitkään (esim. talvella):

- Puhdista ajoneuvo perusteellisesti.
- Vähennä rengaspaineita noin 30 prosentilla ja nosta renkaat maasta, jos mahdollista.
- Peitä maalaamattomat osat poislukien jarrut ja kumiosat, öljykalvolla tai silikonisuihkeella.
- Poista akku ja pidä se kuivassa paikassa. Lataa akku 15 päivän välein.
- Suojaa ajoneuvo pölyltä.

KÄYTTÖOTTO SEISONNASTA

- Asenna akku paikoilleen.
- Palauta rengaspaineet.
- Tarkista kaikkien tärkeiden mekaanisten laitteiden toimintojen omaavien ruuvien kireys.

HUOLTOAIKATAULU

		Ajonjälkeen - 1000 km	Huolto 1 - 3000 km	Huolto 2 - 6000 km	Huolto 3 - 9000 km	Huolto 4 - 12000 km	Huolto 5 - 15000 km	Huolto 6 - 18000 km	Huolto 7 - 21000 km	Huolto 8 - 24000 km	Huolto 9 - 27000 km
Moottori	Sytytystulppa		C	S	C	S	C	S	C	S	C
	Öljynsuodatin	S		S		S		S		S	
	Kytkin	C	C	C	C	S	C	C	C	S	C
	Venttiilivällys	C	C	C	C	C	C	C	C	C	C
	Moottoriöljy	S	S	S	S	S	S	S	S	S	S
	Tyhjäkäyntinopeuden säätö	C	C	C	C	C	C	C	C	C	C
Pyörän osat	Öljynsuodatin	P	P	P	P	P	P	P	P	P	P
	Taka-iskunvaimennin	C		C		C		C		C	
	Akku		C	C	C	S	C	C	C	S	C
	Muuterit ja pultit *	T	T	T	T	T	T	T	T	T	T
	Ohjaustaakerit ja ohjausvällys	C	C	C	C	C	C	C	C	C	C
	Ilmansuodatin (paperinen) **		puhdistaa 2.500km			S			S		S
	Etuhaarukka	C		C		C		C		C	
	Sähköjärjestelmä	C	C	C	C	C	C	C	C	C	C
	Jarrujärjestelmä	C	C	C	C	C	C	C	C	C	C
	Jarruneste (vaihda joka 2. vuosi)	C	C	C	C	C	C	C	C	C	C
	Rengaspaineet ja renkaiden kunto	C	C	C	C	C	C	C	C	C	C
	Vetoketjun kireys ja voitelu (aina 1.000 km välein)	C	C	C	C	C	C	C	C	C	C
	Jarruletkut (vaihda 2 vuoden välein)	C	C	C	C	C	C	C	C	C	C
	Polttoaineletkut (vaihda 2 vuoden välein)	C	C	C	C	C	C	C	C	C	C

Selite

C **Tarkista** (Puhdistaa, säädä, voitele, vaihda tarvittaessa)S **Vaihda/uusi**R **Säädä**P **Puhdistaa**T **Kiristä**

* Suositellaan jokaisen maastoajon jälkeen.

** Suodattimen puhaltaminen puhtaaksi sisältä ulkopuolelle jokaisen maastoajon jälkeen.
Vaihda suodatin tarvittaessa.

LUKU 5 RAKENTEIDEN IRROTUS JA ASENNUS

SISÄLTÖ

Satulan irrotus ja asennus	62
Ilmansuodattimen kannen irrotus ja asennus	63

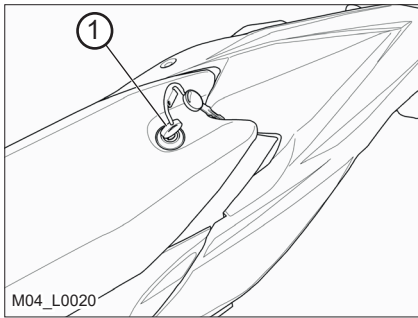

SATULAN IRROTUS JA ASENNUS

Irrota istuin asettamalla avain **1** lukkoon ja käännä myötäpäivään.

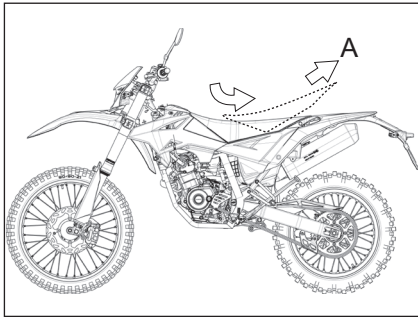

Irrota satula kuvan esittämässä suunnassa **A**.

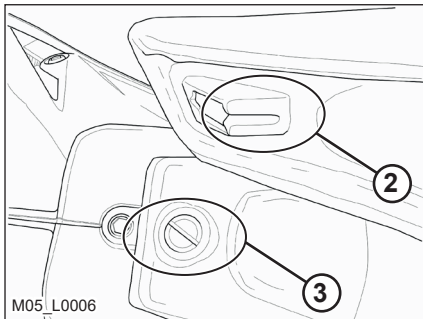

Takaisin asennus:
Aseta satulan ontelo **2** uraan **3**.

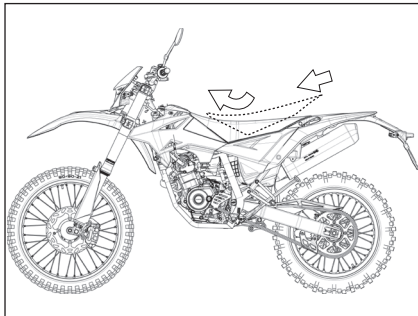

Paina satula alas keskelle ja työnnä samalla sitä eteenpäin, kunnes bajonettiliitos kiinnittyy paikoilleen.

ILMANSUODATTIMEN KANNEN IRROTUS JA ASENNUS

Irrota kannen kolme kiristysruuvia 1.

Asenna paikoilleen ja kierrä ruuvit takaisin paikoilleen.

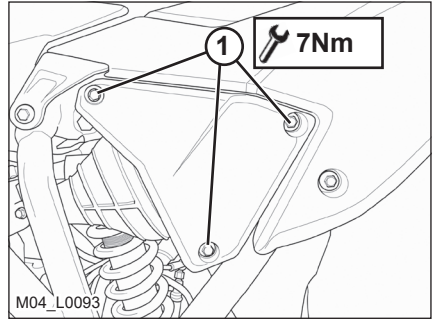

LUKU 6 VIAN ETSINTÄ**SISÄLTÖ**

Vian etsintä.....	66
Aakkosellinen hakemisto	67

ONGELMA	VIKA	KORJAUS
Moottori käynnistyy, "MIL"-valo palaa 	- Moottorin hallintajärjestelmän vika	Ota yhteyttä valtuutettuun BETAMOTOR huoltojälleenmyyjään
Moottori ei käynnisty	-Polttoainejärjestelmä (putket, tankki, venttiili) on tukossa	Puhdista järjestelmä
	-Ilmansuodatin on likainen	Toimi sivun 47 ohjeiden mukaan
	-Sytytystulppaan ei tule virtaa	Puhdista tai vaihda sytytystulppa. Jos ongelma ei poistu, ota yhteyttä valtuutettuun BETAMOTOR huoltojälleenmyyjään.
	-Moottori on tulvinut	Käännä kaasu täysin auki, yritä käynnistää moottoria vielä hetken. Jos moottori ei vielä käännisty, irrota sytytystulppa ja kuivaa se.
Moottori ei toimi oikein	-Tulpan kärkiväli on säädetty väärin	Säädä kärkiväli.
	-Sytytystulppa on likainen	Puhdista tai vaihda tulppa
Moottori ylikuumenee ja menettää tehoa	-Äänenvaimennin on osittain tukossa. -Pakokaasun puhdistuminen on osittain tukossa. -Seos on liian laihalla -Sytytys on myöhäisellä	Ota yhteyttä valtuutettuun BETA-MOTOR huoltojälleenmyyjään Ota yhteyttä valtuutettuun BETA-MOTOR huoltojälleenmyyjään Ota yhteyttä valtuutettuun BETA-MOTOR huoltojälleenmyyjään Ota yhteyttä valtuutettuun BETA-MOTOR huoltojälleenmyyjään
Etujarru toimii heikosti	-Jarrupalat ovat kuluneet	Ota yhteyttä valtuutettuun BETA-MOTOR huoltojälleenmyyjään
	-Ilmaa tai kosteutta hydraulinestejärjestelmässä	Ota yhteyttä valtuutettuun BETA-MOTOR huoltojälleenmyyjään
Takajarru toimii heikosti	-Jarrupalat ovat kuluneet	Ota yhteyttä valtuutettuun BETAMOTOR huoltojälleenmyyjään
	-Ilmaa tai kosteutta hydraulinestejärjestelmässä	Ota yhteyttä valtuutettuun BETAMOTOR huoltojälleenmyyjään

AAKKOSELLINEN HAKEMISTO

Ajoneuvon puhdistaminen	57
Ajoneuvon tunnistetiedot	8
Ajoneuvoon tutustuminen	9
Ajoturvallisuus	6
Ajovalojen säätäminen	38
Ajovalot.....	53
Akku.....	54
Avaimet.....	22
Etujarru	43
Eturengas	49
Haarukka	50
Huoltotaulukko	59
Ilmansuodatin	47
Ilmansuodattimen kannen irrotus ja asennus.....	63
Jarrut	36
Jousen esijännityksen säätäminen.....	37
Jäähdytysneste.....	42
Kaasun säätäminen.....	37
Ketju	52
Kojetaulun toiminnot.....	23
Kytkinvivun säätäminen.....	37
Käyttöohjeet.....	5
Moottorin käynnistäminen.....	33
Moottorin sammuttaminen	33
Moottoriöljy	40
Ohjauksen lukitus	22
Ohjausvälyksen tarkistus ja säätäminen	49
Osat.....	18
Pakoputkisto.....	34
Polttimot.....	13

Renkaat	51
Satulan irrotus ja asennus	62
Seisonta-aika	58
Sisäänajo	31
Sulakkeet	56
Suosittelut voiteluaineet ja nesteet	13
Suuntavilkut	53
Symbolien selitykset	40
Symbolit	5
Sytytystulppa	48
Sähköjärjestelmä	14
Takajarru	45
Takajousitus	51
Takavalo	53
Tankkaaminen	32
Tarkistukset ennen ajoa ja ajon jälkeen	31
Tekniset tiedot	10
Vian etsintä	66



Beta
motorcycles

 **Snellman Motosport**

Maahantuojaja:

Snellman Motosport (Great Life Europe Oy)
Mestarintie 33, 06150 Porvoo

www.snellmanmotosport.com www.betasuomi.fi